

ΤΑΧΥΘΕΡΜΟΣΙΦΩΝΑΣ ECO SINK

ΟΔΗΓΙΕΣ ΕΓΚΑΤΑΣΤΑΣΗΣ & ΧΡΗΣΗΣ

Σημαντικές οδηγίες ασφαλείας

1. Η εγκατάσταση πρέπει να συμβαδίζει με το Εθνικό Δίκτυο Ηλεκτροδότησης όπως και με το τοπικό δίκτυο ηλεκτροδότησης και ύδρευσης.
 2. Η συσκευή πρέπει να είναι γειωμένη.
 3. Ο ταχυθερμοσίφωνας να χρησιμοποιείται όπως περιγράφεται στο εγχειρίδιο.
 4. Ζητείστε από έναν επαγγελματία ηλεκτρολόγο να εγκαταστήσει τα μοντέλα που δε διαθέτουν βύσμα.
 5. Η συσκευή δε θα πρέπει να χρησιμοποιείται από ενήλικες ή/και παιδιά που αντιμετωπίζουν φυσικές ή διανοητικές προκλήσεις ή είναι άπειροι στο χειρισμό ηλεκτρικών συσκευών. Σε κάθε περίπτωση η χρήση του προϊόντος από τους παραπάνω θα πρέπει να γίνεται υπό επίβλεψη.
 6. Η συσκευή θα πρέπει να είναι μόνιμα συνδεδεμένη με το σταθερό διακόπτη κυκλώματος και θα πρέπει να εγκατασταθεί κάθετα.
 7. Μην ενεργοποιείτε τη συσκευή αν θεωρείτε ότι βρίσκεται σε κατάσταση ψύχους, αλλά αναμένετε να επανέλθει σε φυσιολογική θερμοκρασία.
 8. Προτού χρησιμοποιήσετε το ντους, σιγουρευτείτε με το χέρι σας ότι το νερό που εξέρχεται έχει την κατάλληλη θερμοκρασία.
 9. Πριν συνδέσετε τις σωληνώσεις της συσκευής με εκείνες του δικτύου ύδρευσης, φροντίστε να έχετε απομακρύνει την υδραυλική πάστα και τα υπολείμματα από τους σωλήνες.
 10. Εάν το καλώδιο έχει υποστεί ζημιά, ζητείστε από εξειδικευμένο ηλεκτρολόγο να σας το αντικαταστήσει έχοντας προμηθευτεί το ανταλλακτικό από πιστοποιημένο αντιπρόσωπο.,
 11. Απαιτείται η εγκατάσταση βαλβίδας ελέγχου στην είσοδο του νερού.
 12. Η βαλβίδα εκτόνωσης νερού θα πρέπει να λειτουργεί περιοδικά για την απομάκρυνση των υπολειμμάτων του ανθρακικού ασβεστίου.
 13. Ο σωλήνας αποστράγγισης που συνδέεται με τη βαλβίδα εκτόνωσης του νερού, θα πρέπει να είναι σε μόνιμη βάση τοποθετημένος προς τα κάτω σε περιβάλλον χωρίς παγετό.
- ΠΡΟΣΟΧΗ: ΜΗΝ ΕΝΕΡΓΟΠΟΙΕΙΤΕ ΤΗ ΣΥΣΚΕΥΗ, ΑΝ ΤΟ ΝΕΡΟ ΕΧΕΙ ΓΙΝΕΙ ΠΑΓΟΣ.

ΧΑΡΑΚΤΗΡΙΣΤΙΚΑ ΠΡΟΪΟΝΤΟΣ

Αυτός ο mini ταχυθερμοσίφωνας διαφέρει από κάθε άλλο της κατηγορίας του, καθώς δεν έχει καθόλου δεξαμενή αποθήκευσης. Το νερό ζεσταίνεται στιγμιαία, καθώς ρέει μέσω της μονάδας. Το προϊόν έχει ενσωματωμένο διακόπτη που του επιτρέπει να λειτουργεί, αμέσως μόλις αρχίσει η ροή του νερού. Τα ισχυρά στοιχεία που θερμαίνουν το νερό, σε συνδυασμό με την έλλειψη δεξαμενής αποθήκευσης, καθιστούν τη συσκευή πιο αποτελεσματική σε σύγκριση με άλλες συσκευές που διαθέτουν αποθηκευτικό χώρο για το ζεστό νερό. Στη μονάδα είναι ενσωματωμένες συσκευές πολλαπλής ασφάλειας. Η μονάδα θα συνεχίσει να παρέχει ζεστό νερό όσο είναι σε λειτουργία η βρύση. Συμπληρωματικά με τα παραπάνω, η συσκευή έχει τα ακόλουθα χαρακτηριστικά.

1. Συνεχόμενη παροχή νερού κατά παραγγελία χωρίς αποθηκευτικό χώρο. Χωρίς προθέρμανση, χωρίς απώλειες, εξοικονόμηση ενέργειας.
2. Υψηλής αντοχής περίβλημα ABS, ανθεκτικό στο πιτσίλισμα, θερμαντικό στοιχείο από ανοξείδωτο χάλυβα.
3. Συμπαγής εμφάνιση και απεριόριστη παροχή νερού.
4. Εύκολη εγκατάσταση, η θερμάστρα μπορεί να εγκατασταθεί πάνω ή κάτω από το νεροχύτη. Καλώδιο τροφοδοσίας και βύσμα βρίσκονται στη συσκευή.
5. Εύκολη λειτουργία, η θερμάστρα παρέχει ζεστό νερό με σταθερή θερμοκρασία.

6. Η συσκευή διαθέτει τεχνολογία θέρμανσης με δίπλωμα ευρεσιτεχνίας, καθώς το νερό διαχωρίζεται από την ηλεκτρική ενέργεια με πολλαπλά στρώματα σύνθετου νανομονωτικού υλικού.
7. Όταν η συσκευή φτάσει πάνω από 65°C, τότε σταματά να ανεβάζει θερμοκρασία και λειτουργεί αυτόματα μέχρι να ξαναπιάσει σωστή θερμοκρασία. Έτσι, προστατεύεται από την υπερθέρμανση.
8. Στην έξοδο του νερού υπάρχει ενσωματωμένη βαλβίδα εκτόνωσης για να αποφευχθεί το ενδεχόμενο έκρηξης.
9. Υπάρχει προστασία υπερθέρμανσης, προστασία ξηρής θέρμανσης και προστασία από διαρροή ηλεκτρικής ενέργειας.

Τεχνικά Χαρακτηριστικά

Μοντέλο	ECO Sink+ 7kW
Τάση	230 V
Ισχύς	7kW
Ασφάλεια στον πίνακα	40 A
Ελ. Διατομή καλωδίου	3x4mm ²
Απόδοση (θ>30°C)	3.4 L/min
Βάρος	2.31 Kg
Διαστάσεις	250*252*90
Σύνδεση παροχής	G1/2"

Διάγραμμα

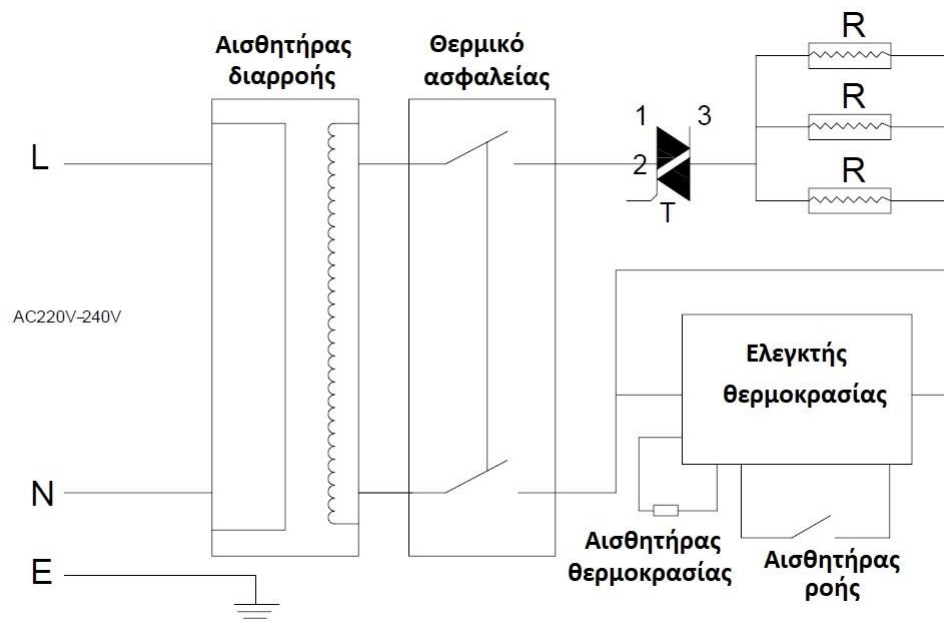

Εσωτερική εγκατάσταση EcoSink+

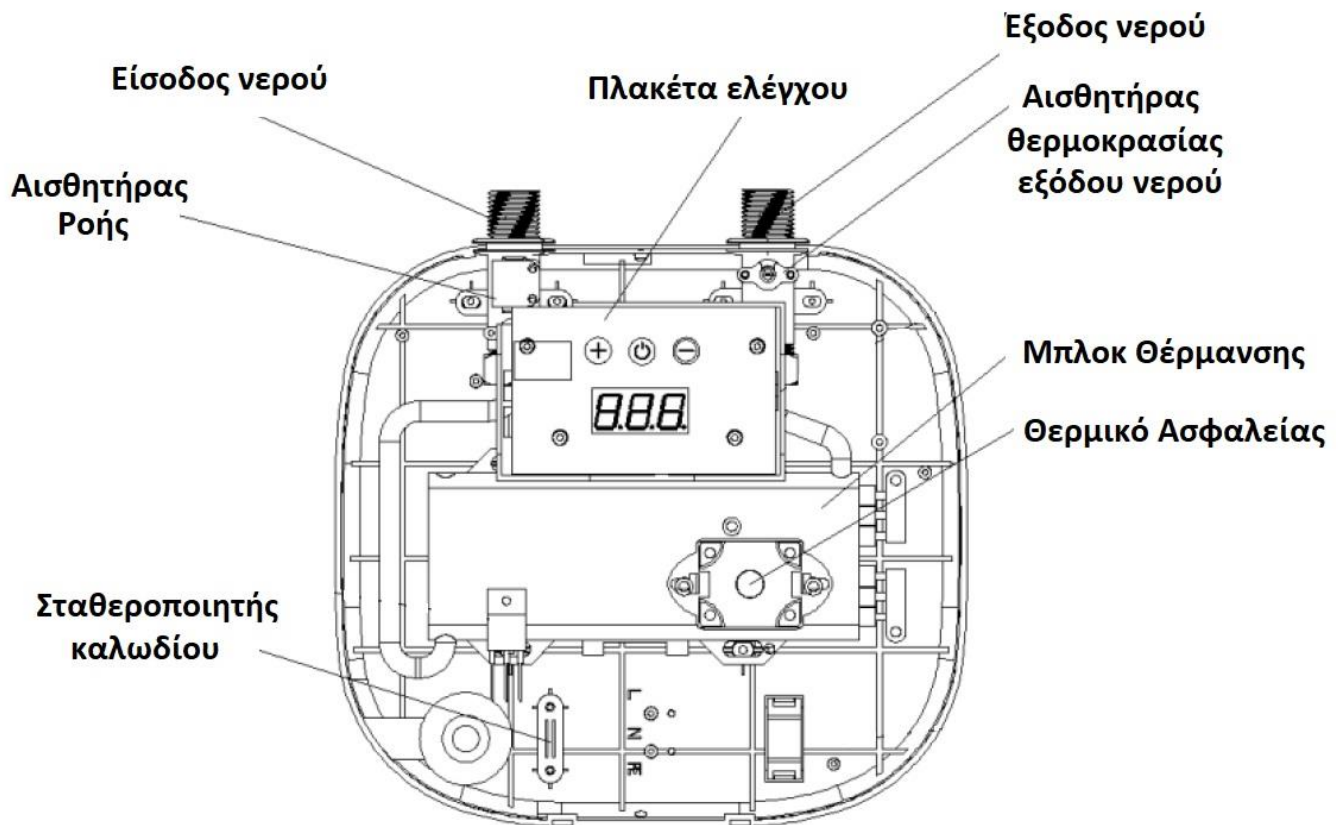

ΟΔΗΓΟΣ ΕΓΚΑΤΑΣΤΑΣΗΣ

Η εγκατάσταση θα πρέπει να συμβαδίζει με το εθνικό και τοπικό δίκτυο παροχής ρεύματος και ύδρευσης.

1. Σιγουρευτείτε ότι τόσο η συσκευή όσο και τα εξαρτήματα είναι άθικτα και δε λείπει κάτι από τη συσκευασία.
2. Σιγουρευτείτε ότι η γενική παροχή ρεύματος, η πίεση του νερού, η γείωση της συσκευής, το αμπερόμετρο και το καλώδιο καλύπτουν τις προϋποθέσεις της εγκατάστασης.
3. Η συσκευή πρέπει πρώτα να γειωθεί σε σωστά γειωμένο κλάδο, σε κυκλώματα σωστής ονομαστικής τάσης.
4. Η συσκευή πρέπει να είναι μόνιμα συνδεδεμένη με το διακόπτη του κυκλώματος. Αν δε χρησιμοποιείτε τη συσκευή, απανεργοποιείτε την από το διακόπτη του κυκλώματος.
5. Μην τοποθετείτε τη συσκευή κοντά σε υψηλές θερμοκρασίες ή μέρη με ισχυρά μαγνητικά πεδία. Μπορεί να εγκατασταθεί είτε επάνω είτε κάτω από το νεροχύτη, ενώ η μονάδα θα πρέπει να τοποθετείται μόνο σε κατακόρυφη θέση κοντά στην παροχή του νερού. Ελέγξτε την ηλεκτροδότηση του μηχανήματος αφού περάσετε από τα καλώδια ύδρευσης.

ΜΕΘΟΔΟΣ ΕΓΚΑΤΑΣΤΑΣΗΣ

Γενικά

Ο μικρός αυτός ταχυθερμοσίφοντας μπορεί να χρησιμοποιηθεί είτε για το πλύσιμο των χεριών είτε για τις δουλειές της κουζίνας και μπορεί να εγκατασταθεί πάνω ή κάτω από τη βρύση.

Εγκατάσταση της μονάδας

Τοποθετείστε σε ένα κατάλληλο μέρος του τοίχου τη μονάδα, όπως αναφέρεται πιο πάνω στις οδηγίες.

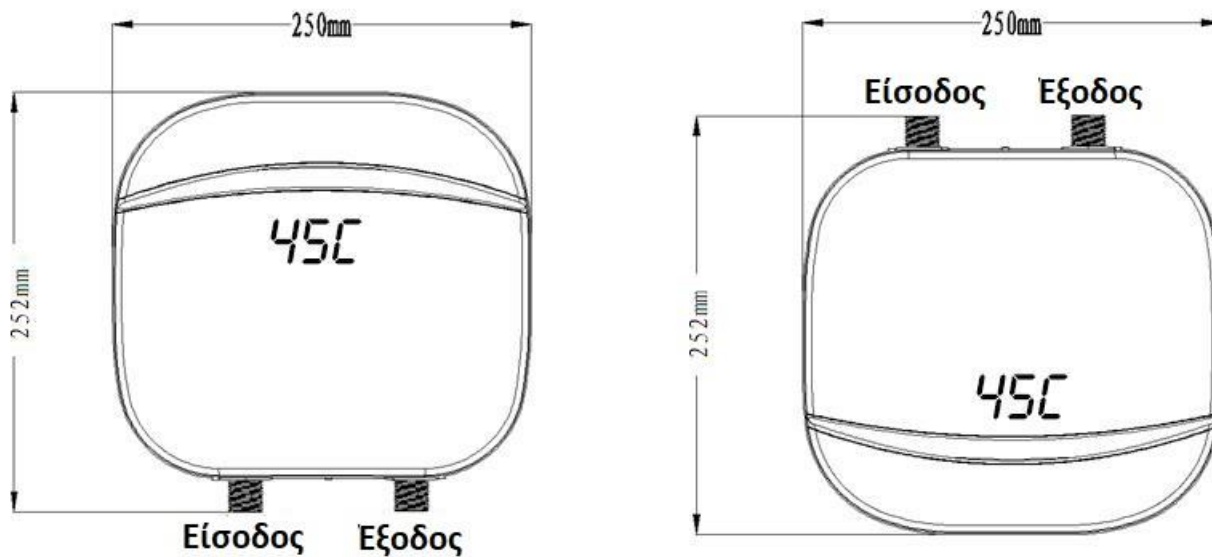

Αφαιρέστε το μεταλλικό στήριγμα από το πίσω μέρος της συσκευής.

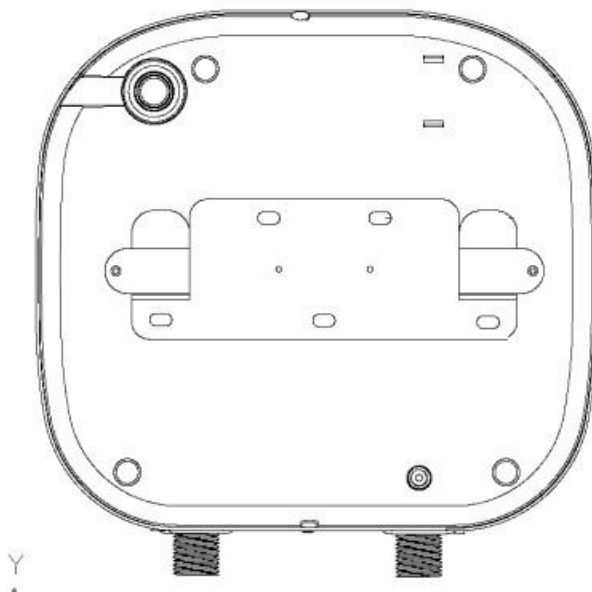

Τοποθετήστε το στήριγμα στον τοίχο και σημειώστε στον τοίχο μέσα από τις τρύπες.

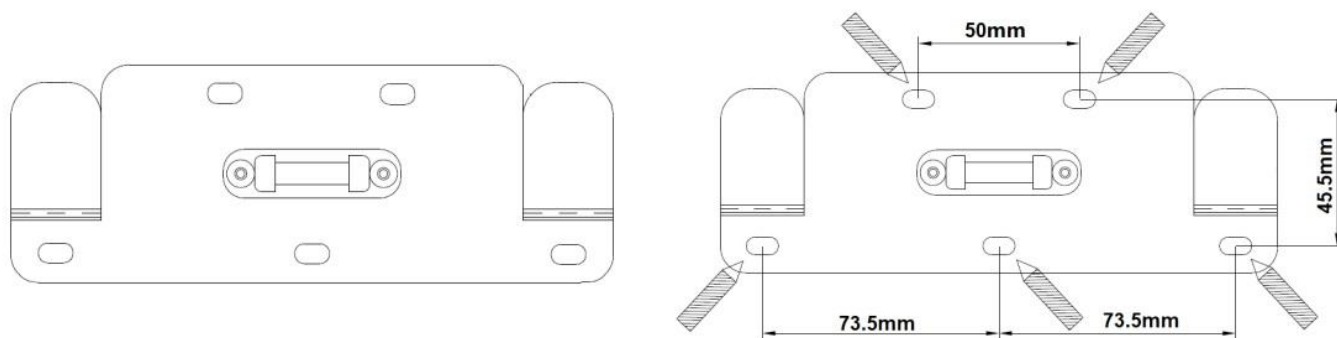

Ανοίξτε 5 τρύπες διαμέτρου 6,00 mm: Τοποθετήστε πλαστικά ούπατ στις τρύπες και, στη συνέχεια, χρησιμοποιήστε τη βίδα για να στερεώσετε το στήριγμα στον τοίχο.

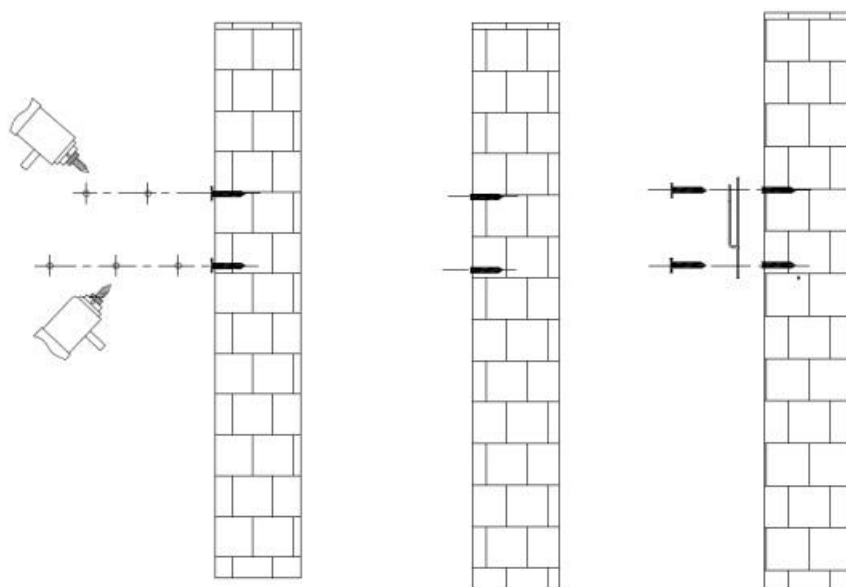

Σύνδεση με παροχή νερού

1. Οι σωληνώσεις θα πρέπει να είναι συμβατές με εκείνες του δικτύου ύδρευσης.
2. Είτε τοποθετήσετε τη συσκευή με φορά προς τα πάνω ή προς τα κάτω, συνδέστε το σωλήνα εισαγωγής κρύου νερού με το μπλε τόξο και το σωλήνα εισαγωγής ζεστού νερού με το κόκκινο τόξο.
3. Η μονάδα θα πρέπει να συνδεθεί με τη βασική παροχή ύδρευσης. Ξεπλύνετε το σωλήνα με νερό και αφαιρέστε τυχόν υπολείμματα ή χαλαρά σωματίδια. Οι παρακάτω φωτογραφίες είναι για τη διευκόλυνσή σας.
4. Για την τοποθέτηση της συσκευής απαιτείται η χρήση συνδέσεων νερού G1/2".
5. Συνδέστε τους σωλήνες εισόδου και εξόδου σε προοπτική. Οι παρακάτω εικόνες είναι για τη διευκόλυνσή σας.
6. Θυμηθείτε να εγκαταστήσετε δακτυλίους στεγανοποίησης από καουτσούκ στις συνδέσεις. Αφού ολοκληρώσετε όλες τις συνδέσεις με το δίκτυο παροχής νερού, σιγουρευτείτε ότι δεν υπάρχουν διαρροές. Φροντίστε να τις αποκαταστήσετε, προτού συνεχίσετε.



Σύνδεση με παροχή ηλεκτρικού ρεύματος

1. Όλες οι ηλεκτρολογικές εργασίες θα πρέπει να συμμορφώνονται με τους ισχύοντες κανονισμούς.
2. Όλη η μονάδα θα πρέπει να συνδεθεί με ένα σωστά γειωμένο κύκλωμα αποκλειστικής διακλάδωσης και κατάλληλης τάσης.
3. Σιγουρευτείτε ότι τα μεταλλικά βύσματα των καλωδίων κάνουν καλή επαφή με τα σημεία σύνδεσης. Έπειτα φροντίστε οι βίδες να είναι βιδωμένες σφιχτά για να κάνουν καλή επαφή.
4. Προτού ξεκινήσετε οποιαδήποτε εργασία, σιγουρευτείτε ότι έχετε κατεβάσει το γενικό διακόπτη παροχής ρεύματος, καθώς υπάρχει κίνδυνος ηλεκτροπληξίας. Ολοκληρώστε τη γείωση της συσκευής, όπως και τις υδραυλικές εργασίες, πριν προχωρήσετε στη σύνδεση με την παροχή ρεύματος.

Οδηγίες χρήσης

1. Ανάψτε το διακόπτη του κυκλώματος για να δώσετε ρεύμα στη μονάδα. Ενεργοποιώντας το διακόπτη, θα ανάψει και η led σήμανση στην οθόνη.
2. Ανοίξτε τη βρύση και αφήστε το νερό να τρέξει μέχρι να φύγει όλος ο αέρας από τις σωληνώσεις. Η μονάδα θα πρέπει να λειτουργεί μετά την ενεργοποίηση του διακόπτη.
3. Αφού η μονάδα τροφοδοτηθεί με ρεύμα, ανοίξτε τη βρύση και τότε η μονάδα θα αρχίσει να δουλεύει. Η ελάχιστη ροή νερού για την ενεργοποίηση της μονάδας είναι 1,5lt/min.
4. Κλείνοντας τη ροή του νερού, η συσκευή θα σταματήσει να λειτουργεί. Δεν είναι απαραίτητο να απενεργοποιήσετε το θερμαντήρα (πατώντας οποιοδήποτε πλήκτρο στον μπροστινό πίνακα).
5. Αγγίξτε μόνο το πλήκτρο ON/OFF για να ενεργοποιήσετε/απενεργοποιήσετε τη συσκευή. Όταν η μονάδα είναι αναμμένη, εμφανίζεται με led η ένδειξη της θερμοκρασίας ρύθμισης για 2'' κι έπειτα εμφανίζεται η πραγματική θερμοκρασία εξόδου του τρεχούμενου νερού. Αν σταματήσετε τη λειτουργία για 15'', τότε η οθόνη μεταβαίνει σε λειτουργία εξοικονόμησης ενέργειας και δεν εμφανίζει κάποια ένδειξη. Αν ξαναγγίξετε την οθόνη, τότε θα ξαναανάψει.
6. Ένα μόνο άγγιγμα στα πλήκτρα (+) και (-) αρκούν για να ρυθμίσετε τη θερμοκρασία. Το εύρος της θερμοκρασίας είναι από 30-50°C.
 - Αν η μονάδα είναι σε παύση και την ξαναβάλετε σε λειτουργία, μπορεί αρχικά να υπάρξει μία έκρηξη καυτού νερού. Αφήστε το νερό να τρέξει για μερικά δευτερόλεπτα μέχρι να πιάσει την επιθυμητή θερμοκρασία. Δοκιμάστε τη θερμοκρασία του νερού πριν μπειτε για ντους.
 - Αν η μονάδα δε χρησιμοποιείται το χειμώνα, φροντίστε να απομακρύνετε τα υπολείμματα νερού προκειμένου να μην παγώσει η συσκευή.
 - Καθαρίζετε περιοδικά το φίλτρο νερού και το ντους για να διατηρείται ελεύθερη η ροή του νερού.
7. Όταν η συσκευή βρίσκεται στο off, πατήστε παρατεταμένα τα πλήκτρα (+) και (-) για 5''. Η ψηφιακή οθόνη θα γυρίσει ανάποδα.
8. Υπάρχει αυτόματη λειτουργία μνήμης για την αποφυγή επαναλαμβανόμενης λειτουργίας. Όταν ενεργοποιείτε τη συσκευή, η προεπιλεγμένη θερμοκρασία θα είναι ίδια με την προηγούμενη φορά.
9. Υπάρχει αυτόματη λειτουργία προστασίας από υπερθέρμανση για τη συσκευή. Όταν η θερμοκρασία εξόδου του νερού φτάσει τους 65°C, τότε η μονάδα παύει να λειτουργεί. Μόνο όταν η θερμοκρασία πέσει στους 50°C, θα αρχίσει να ξαναλειτουργεί αυτόματα.
10. Υπάρχει αυτόματη λειτουργία προστασίας ξηρής θέρμανσης για τη συσκευή. Όταν η θερμοκρασία του νερού φτάσει τους 75°C, η τροφοδοσία θα διακοπεί μετά την επισκευή των βλαβών.
11. Υπάρχει αυτόματη λειτουργία προστασίας από διαρροή ηλεκτρικής ενέργειας. Ενώ η μονάδα βρίσκεται σε λειτουργία, θα σταματήσει να λειτουργεί και στην οθόνη θα εμφανιστεί η ένδειξη E2, εάν υπάρχει διαρροή ηλεκτρικού ρεύματος.
12. Ελέγξτε τη θερμοκρασία του νερού, προτού μπειτε στο ντους. Φροντίστε στη διάρκεια του χειμώνα, αν η συσκευή δε χρησιμοποιείται, να απομακρύνετε τα υπολείμματα νερού, για να μην παγώσει. Φροντίστε να καθαρίζετε περιοδικά το φίλτρο εισόδου και το ντους για να διατηρείται ελεύθερη η ροή του νερού.

ΑΝΤΙΜΕΤΩΠΙΣΗ ΠΡΟΒΛΗΜΑΤΩΝ

ΠΡΟΒΛΗΜΑΤΑ	ΠΙΘΑΝΕΣ ΑΙΤΙΕΣ	ΔΙΟΡΘΩΤΙΚΕΣ ΚΙΝΗΣΕΙΣ
1. Διαρροή στην είσοδο και έξοδο των εξαρτημάτων	A. Τα εξαρτήματα δεν είναι σφιχτά. B. Η λαστιχένια ροδέλα έχει φθαρεί.	A. Σφίξτε τα εξαρτήματα. B. Αλλάξτε λαστιχένια ροδέλα.
2. Η οθόνη led παραμένει σβηστή.	A. Δεν υπάρχει σύνδεση με ρεύμα. B. Έχει καεί το led.	A. Συνδέστε τη μονάδα με την παροχή ρεύματος. B. Αλλάξτε το led.
3. Δεν δουλεύουν τα λειτουργικά πλήκτρα.	A. Δεν υπάρχει ροή νερού στο ντους. B. Η πίεση του νερού είναι πολύ χαμηλή. Γ. Πλήκτρο ή PCB χαλασμένο.	A. Ανοίξτε τη βαλβίδα παροχής νερού. B. Ανοίξτε τη βαλβίδα για να αυξήσετε την πίεση. Γ. Αλλάξτε το πλήκτρο ή το PCB.
4. Θερμοκρασία νερού πολύ υψηλή.	A. Η θερμοκρασία είναι ρυθμισμένη πολύ ψηλά. B. Η τάση του νερού είναι πολύ χαμηλή.	A. Ρυθμίστε σε χαμηλότερη θερμοκρασία. B. Αυξήστε την τάση του νερού.
5. Θερμοκρασία νερού πολύ χαμηλή.	A. Η θερμοκρασία είναι ρυθμισμένη πολύ χαμηλά. B. Η τάση του νερού είναι πολύ υψηλή.	A. Ρυθμίστε σε υψηλότερη θερμοκρασία. B. Χαμηλώστε την τάση του νερού.
6. Το νερό εξόδου γίνεται όλο και λιγότερο.	Φίλτρο εισόδου ή ντους βουλωμένα.	Καθαρίστε το φίλτρο εισόδου ή το ντους.
7. Η ένδειξη στην οθόνη είναι E1.	Η θερμοκρασία του νερού που εξέρχεται είναι πάνω από 75°C.	A. Χαμηλώστε τη θερμοκρασία. B. Αυξήστε τη ροή του νερού.
8. Η ένδειξη στην οθόνη είναι E2.	Διαρροή ηλεκτρικής ενέργειας.	Επικοινωνήστε με ηλεκτρολόγο ή τον προμηθευτή.
9. Η ένδειξη στην οθόνη είναι E3.	A. Το καλώδιο σύνδεσης είναι χαλαρό. B. Βλάβη στον αισθητήρα θερμοκρασίας.	A. Σφίξτε το καλώδιο σύνδεσης. B. Αντικαταστήστε τον αισθητήρα θερμοκρασίας.

ΣΥΝΗΘΙΣΜΕΝΗ ΣΥΝΤΗΡΗΣΗ

Μην προσπαθήσετε να επισκευάσετε τη μονάδα μόνοι σας. Καλέστε έναν ειδικό. Πριν από οποιαδήποτε εργασία, κατεβάστε το γενικό διακόπτη παροχής ενέργειας. Δεν χρειάζεται κάποια διαδικασία συντήρησης, αλλά για να διασφαλίσετε την καλή λειτουργία της μονάδας, σας προτείνουμε την εξής διαδικασία:

1. Απομακρύνετε περιοδικά τα άλατα και τη βρωμιά που μπορεί να συσσωρευτούν στον αεριστή της βρύσης ή στην κεφαλή του ντους.
2. Υπάρχει μια ενσωματωμένη οθόνη φίλτρου στη σύνδεση εισόδου που πρέπει να καθαρίζεται ανά διαστήματα. Πριν προχωρήσετε σε αυτή τη διαδικασία, απενεργοποιήστε την κεντρική παροχή νερού.

Η συσκευασία περιέχει:

1. Ταχυθερμοσίφωνα
2. Τηλεχειριστήριο
3. Λαστιχένια τάπα & βίδα
4. Εγχειρίδιο οδηγιών εγκατάστασης και λειτουργίας