

**Installatievoorschrift
Installation manual
Installationshandbuch
Manuel d'installation
e-Matrix heat 800/500 RD (LL)
e-Matrix heat 800/500 ST (LL)
NL-ENG-DE-FR**



40011982-2005

 **faber**

Inhoudsopgave, Table of contents, Inhaltsverzeichnis, Table des matières

Installatievoorschrift	NL	2
Installation manual	ENG	20
Installationshandbuch	DE	38
Manuel d'installation	FR	56

Installatievoorschrift
e-MatriX heat 800/500 RD (LL)
e-MatriX heat 800/500 ST (LL)
NL



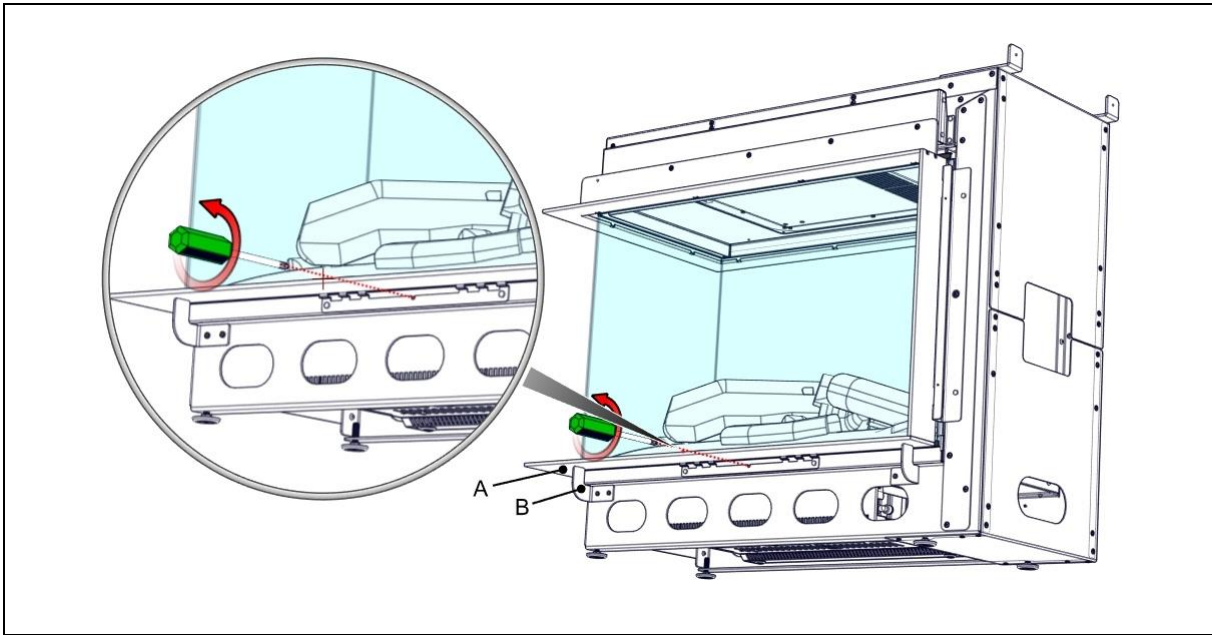

1.0

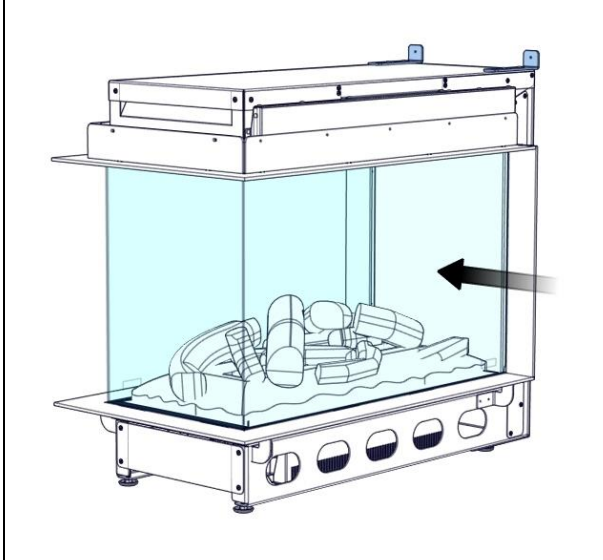

1.1a

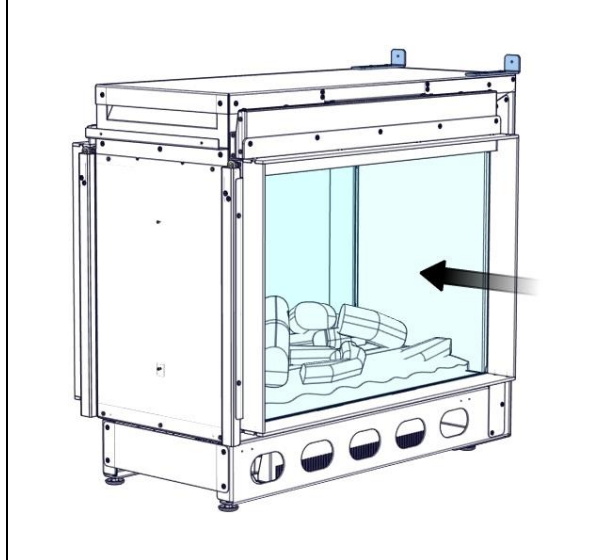

1.1b

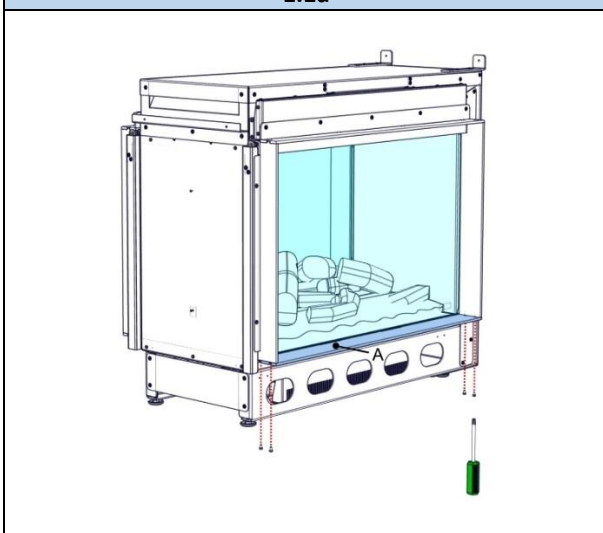

1.2

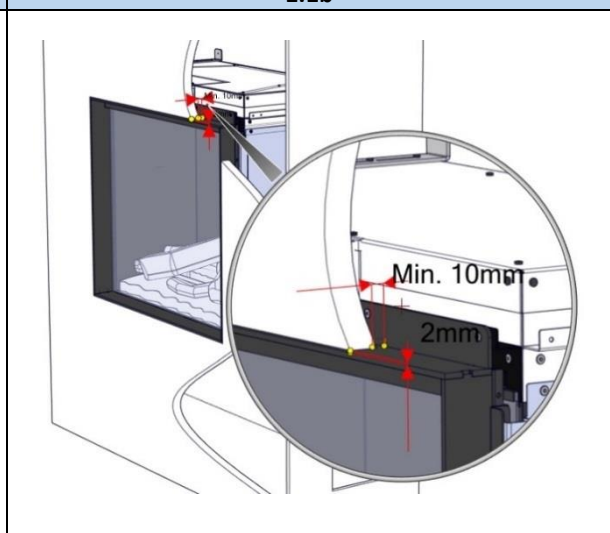

1.3

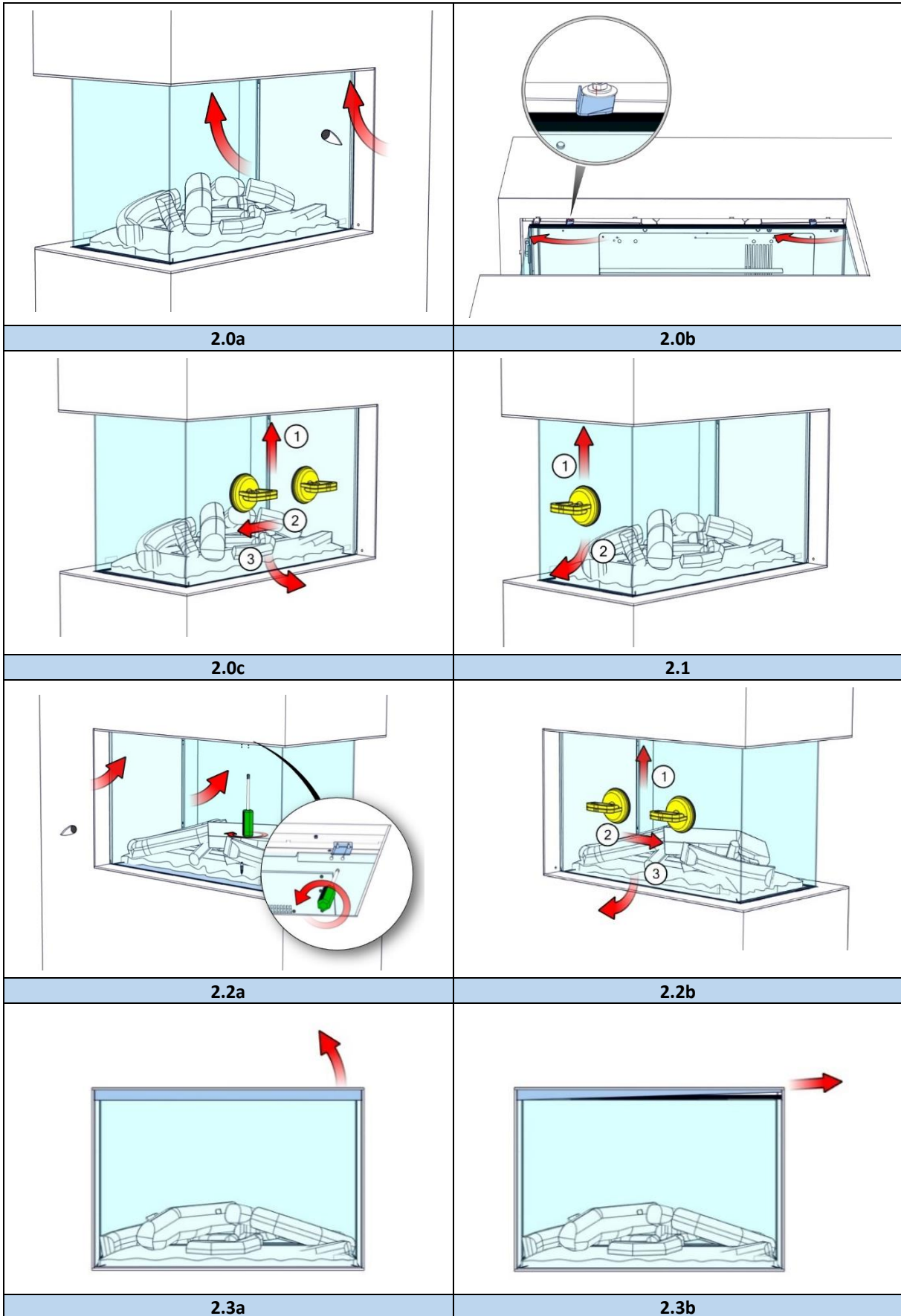

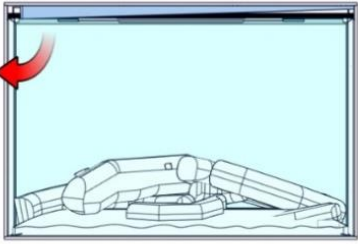
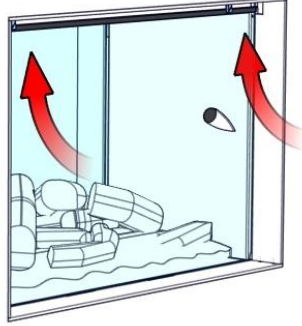
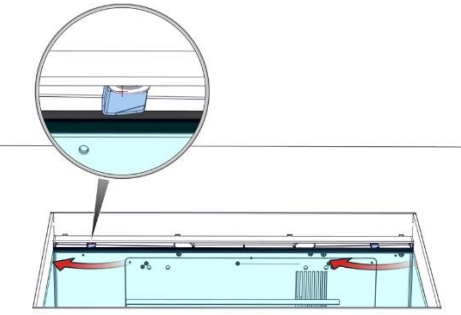
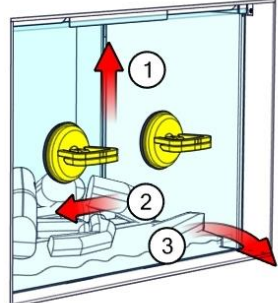
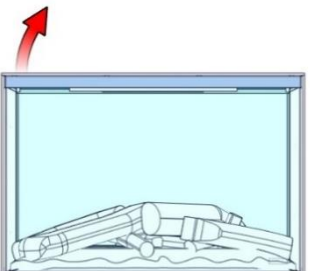
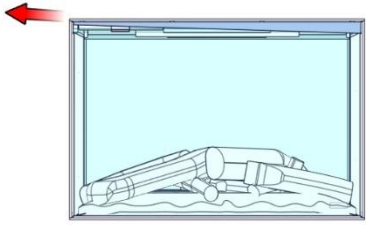
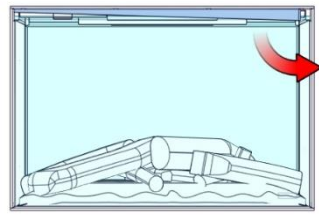
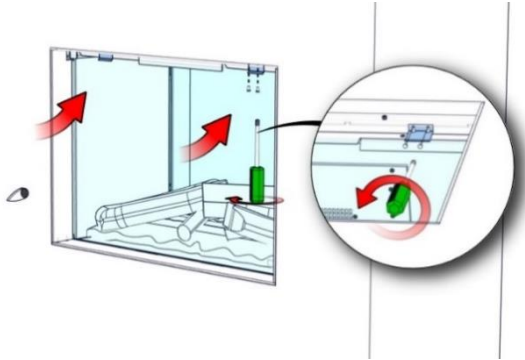
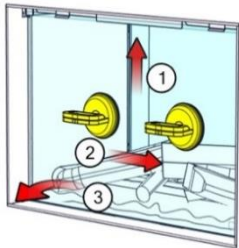
		
<p>2.3c</p>	<p>2.3d</p>	
		
<p>2.3e</p>	<p>2.3f</p>	
		
<p>2.4a</p>	<p>2.4b</p>	<p>2.4c</p>
		
<p>2.4d</p>	<p>2.4e</p>	

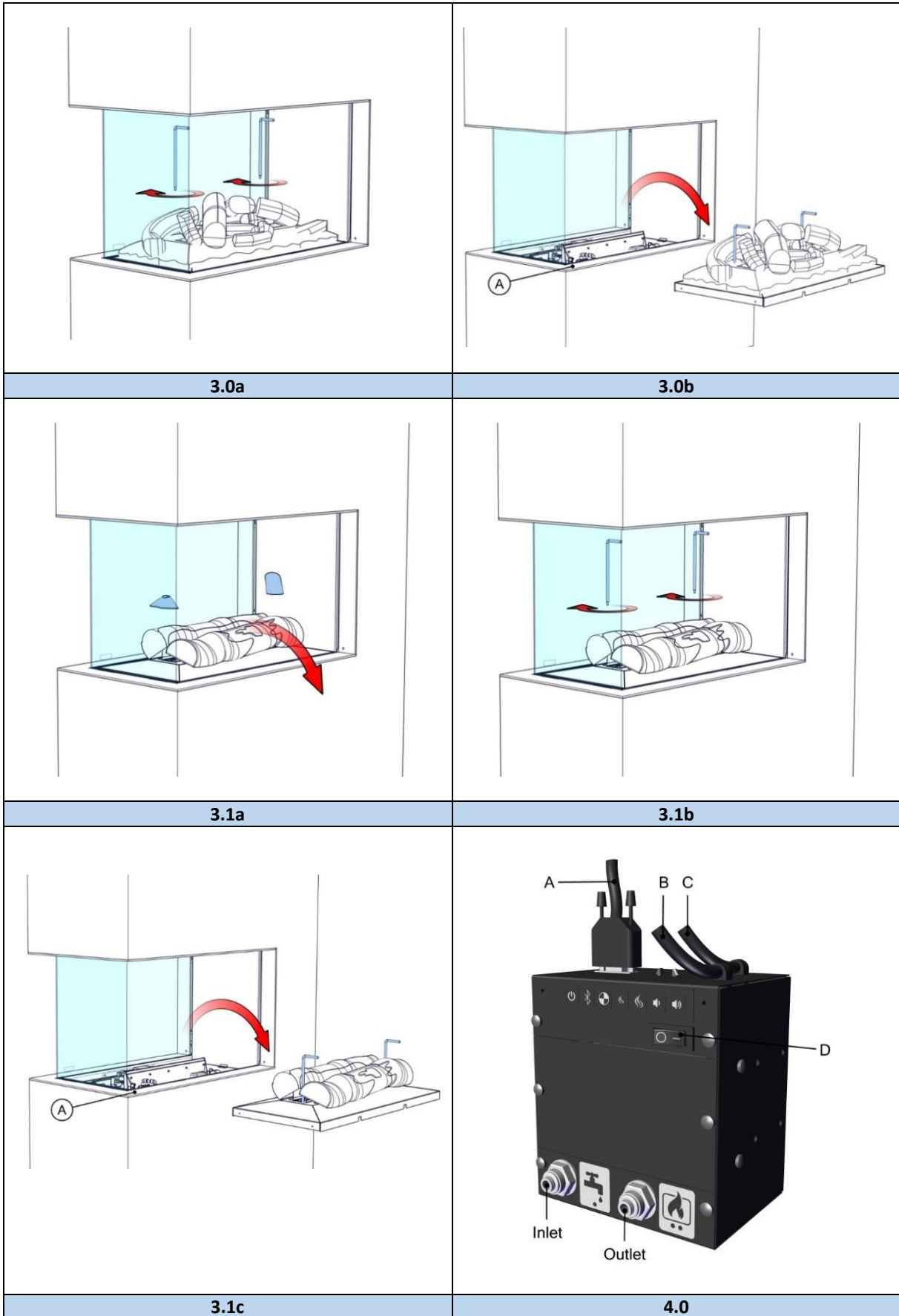

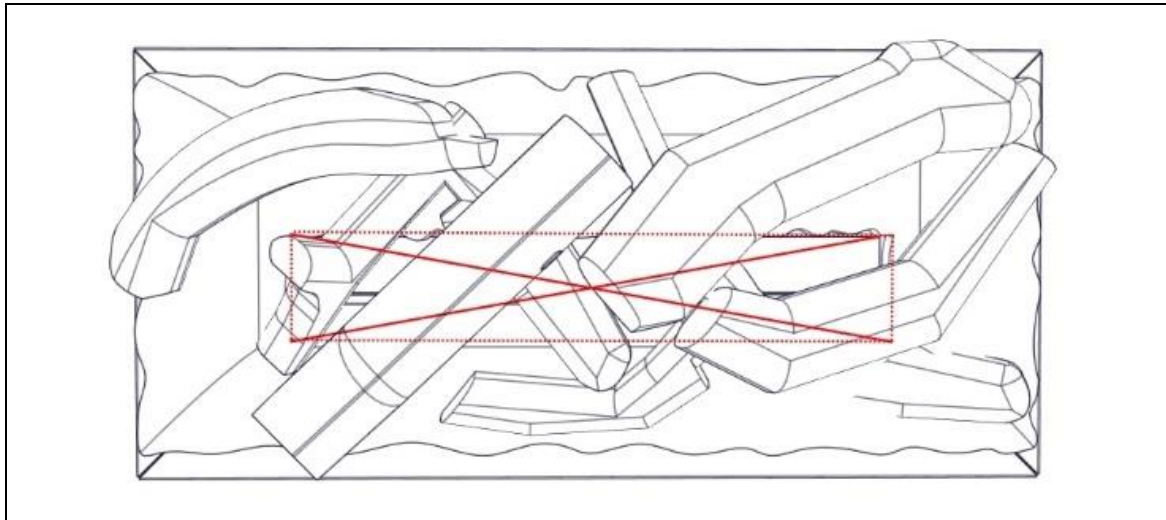

6.0

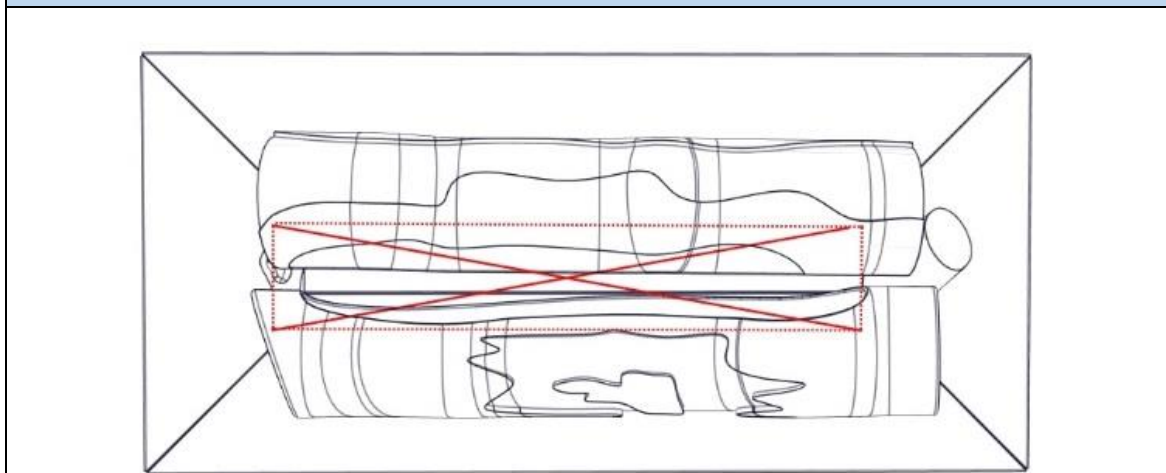

6.1

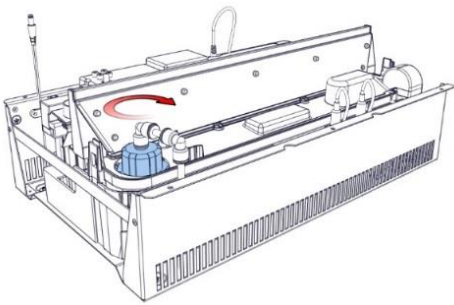
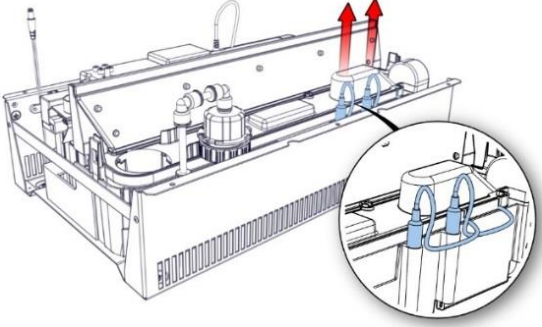
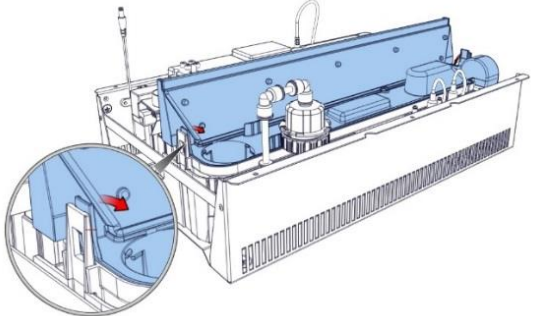
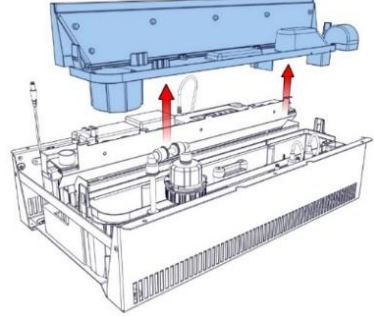
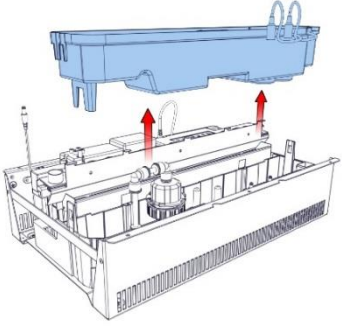
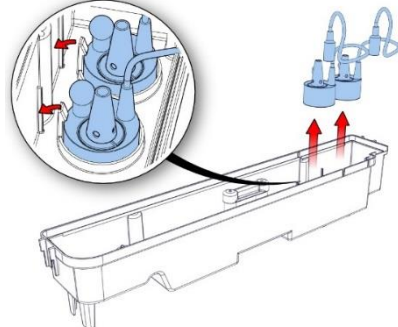
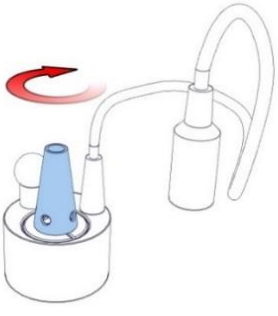
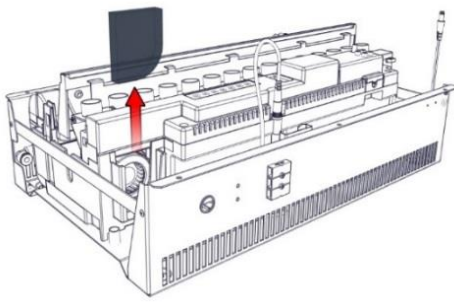

	
<p>7.0</p>	<p>7.1</p>
	
<p>7.2</p>	<p>7.3</p>
	
<p>7.4</p>	<p>7.5</p>
	
<p>7.6</p>	<p>8.0</p>



1 Geachte gebruiker

Gefeliciteerd met de aanschaf van uw Faber product! Een kwaliteitsproduct waar u vele jaren de warmte en sfeer van zult ervaren. We adviseren u om voor ingebruikname van de haard de gebruiksaanwijzing aandachtig door te lezen. Mocht er zich ondanks de zorgvuldige eindcontroles een storing voordoen, dan kunt u te allen tijde contact opnemen met uw dealer of Glen Dimplex Benelux B.V.

Om aanspraak te maken op de garantie is het van belang dat u de haard registreert. Tijdens het registreren vindt u alle informatie betreffende de garantie.

➤ Let op!

De gegevens van uw haard vindt u in de gebruikershandleiding.

U kunt uw haard registreren op:
www.faberfires.com

Glen Dimplex Benelux B.V.
Adres: Saturnus 8
NL-8448 CC
Heerenveen
Tel: +31 (0)513 656 500
Email: contact@faberfires.com
Info: www.faberfires.com

1.1 Inleiding

De installatie van het toestel dient door een professionele vakman te worden uitgevoerd volgens de elektrische en watervoorschriften. Lees deze installatie handleiding zorgvuldig.

Daar waar het installatievoorschrift niet duidelijk is dient men nationale/lokale regelgeving te volgen.

1.2 Controleer

- Controleer de haard op transportschade en meld de eventuele schade onmiddellijk aan uw leverancier.
- Controleer of alle onderdelen, zoals hieronder gemeld, aanwezig zijn:
 - Control box
 - Afstandsbediening (incl. batterijen).
 - Decoratiemateriaal
 - Zuignappen (2x)
 - Hendels voor het verwijderen van het vuurbed
 - Bedieningsluikje
 - Reserve transducers (2x) en spons.

1.3 CE-verklaring

Hierbij verklaren wij dat het door Glen Dimplex Benelux B.V. uitgebrachte Faber verwarmingstoestel door zijn ontwerp en bouwwijze voldoet aan de Europese veiligheidsstandaard EN60335-2-30 en de Europese standaard voor Elektromagnetische compatibiliteit (EMC) EN55014, EN60555-2 en EN60555-3. Deze voorschriften hebben betrekking op de essentiële eisen van de EEC-richtlijnen 2014/35/EU en 2014/30/EU.

Product: electric fire Opti-myst
Model: e-Matrix heat 800/500 RD (LL)
e-Matrix heat 800/500 ST (LL)

Deze verklaring verliest haar geldigheid als zonder schriftelijke toestemming van Glen Dimplex Benelux B.V. wijzigingen aan het toestel worden aangebracht.

2 Veiligheidsaanwijzingen

- Gebruik het toestel niet buitenshuis.
- Gebruik het toestel niet in de omgeving van een bad, douche of zwembad.
- Gebruik het toestel niet op een hoogpolig of langharig tapijt.
- Gebruik het toestel niet zonder dat het glas is geïnstalleerd.
- Het toestel niet rechtstreek onder een wandcontactdoos of aansluitdoos plaatsen.
- Het toestel dient volgens deze installatievoorschrift geïnstalleerd te worden.

3 Installatie-eisen

3.1 Wateraansluiting

- Plaats een waterkraan met een ½" of ¾" buitendraad op een toegankelijke plek.
- Installeer een EA-terugslagklep. Deze is niet inbegrepen bij het toestel.
- Het toestel is geschikt voor een waterdruk tussen de 0,5 en 8 bar.

3.2 Elektriciteitsaansluiting

Elektrische aansluiting 230VAC/ 50HZ geaard en geplaatst op een toegankelijke locatie.

4 Voorbereiding en installatie-instructies

4.1 Voorbereiding van de haard

- Zorg ervoor dat alle verpakkingsmaterialen zijn verwijderd.
- Verwijder de transportschroef aan de voorzijde, zie fig. 1.0.
- Verwijder het frontglas en bewaar deze op een veilige plek. Zie hoofdstuk 5.



- Verwijder het vuurbed en bewaar deze op een veilige plek. Zie hoofdstuk 6.

4.2 Plaatsing van de haard

➤ Let op!

- Installeer de haard altijd met de achterkant naar de muur gericht.
- Het aanbrengen van een boezem is verplicht.
- Voor een goede werking dient de haard waterpas te worden geplaatst.

Staand op de vloer

Plaats de haard in de correcte positie en schroef deze vast aan de wand, zie fig. 1.1a of 1.1b.

4.3 Installatie en afwerking

e-Matrix-RD (fig. 1.0)

Met afdekstrip "A"

Bouw de boezem of plateau tegen de afstandhouder "B".

Zonder afdekstrip "A"

Verwijder afstandhouder "B" rondom en bouw de boezem of plateau tegen het toestel.

e-Matrix-ST (fig. 1.2)

Met afdekstrip "A"

Bouw de boezem of plateau tegen het toestel.

Zonder afdekstrip "A"

- Verwijder de afdekstrips "A", zie fig. 1.2.
- Bouw de boezem of plateau tegen het toestel.

4.4 Control box (zie fig. 4.0)

➤ Let op!

Bevestig de Control box op een toegankelijke plek achter het bedieningsluikje, zie maattekening 12.3 en 12.4.

Electrische installatie

- Gebruik de bijgeleverde verlengkabel om de Control box aan te sluiten aan de Engine, zie fig. 4.0-B.
- Leid de besturingskabel, vanuit de Engine naar de Control box en sluit deze aan, zie fig. 4.0A:
 - Max. kabellengte vanuit het midden van de haard naar links is 1,5m.

- Max. kabellengte vanuit het midden van de haard naar rechts is 1,0m.

- Sluit het meegeleverde netsnoer aan, zie fig. 4.0-C.

Indien gewenst is er een 2m verlengset te verkrijgen (De bestaande kabels worden verlengd met 2m, artikelnummer 20901478).

Waterinstallatie

Dit toestel is uitgevoerd met de volgende overloopbeveiligingen:

- Elektromechanische klep in de Control box welke gestuurd wordt door een overloopsensor in het waterreservoir.
- Absorptieklep in de Engine die in werking treedt wanneer er onverhoopt water uit het reservoir stroomt. Zie fig. 5.0-K.

- Sluit alle onderdelen aan volgens het stromingsschema. Zie fig. 5.0.
- Plaats beide waterfilters op een toegankelijke plek. Let op de stroomrichtingmarkeering op beide filters!

➤ Let op!

Doe een functioneringstest. Zie hoofdstuk 8 en controleer alle wateraansluitingen op lekkage, alvorens het vuurbed en het frontglas te plaatsen.

4.5 Constructie van de ombouw

- De constructie mag niet op het toestel rusten.
- Houd een afstand van minimaal 10mm tussen het inbouwframe en de boezem wanneer er brandbare materialen worden gebruikt, zie fig. 1.3.
- Houd rondom minimaal 2mm speling aan i.v.m. het uitzetten van de haard, zie fig. 1.3.
- Houd rekening met de dikte van een eventuele afwerklaag!

Ventilatie

- De e-Matrix heeft een minimale ruimte nodig van 50mm boven het toestel.
- De e-Matrix heeft een minimale ventilatieopening nodig van 210cm² onder het toestel.



5 Glas uitnemen

5.1 Frontglazen e-Matrix-RD

Frontglas (zie fig. 1.1a, verleen service vanaf deze zijde).

- Draai beide glasklemmen met de klok mee. Zie fig. 2.0a en 2.0b.
- Plaats de zuignappen en verwijder het frontglas. Zie fig. 2.0c.

Voor het terugplaatsen van het glas, herhaal de stappen in omgekeerde volgorde.

Tweede frontglas

Voor alleen het reinigen is het niet nodig om dit glas te verwijderen.

- Verwijder beide glasveren aan de bovenkant. Zie fig. 2.2a.
- Plaats de zuignappen en verwijder het frontglas. Zie fig. 2.2b.

Voor het terugplaatsen van het glas, herhaal de stappen in omgekeerde volgorde.

5.2 Frontglazen e-Matrix ST

Frontglas (zie fig. 1.1b, verleen service vanaf deze zijde).

- Verwijder de afdeklijst. Zie fig. 2.3a, 2.3b en 2.3c.
- Draai beide glasklemmen met de klok mee. Zie fig. 2.3d en 2.3e.
- Plaats de zuignappen en verwijder het glas. Zie fig. 2.3f.

Voor het terugplaatsen van het glas, herhaal de stappen in omgekeerde volgorde.

Tweede frontglas

Voor alleen het reinigen is het niet nodig om dit glas te verwijderen.

- Verwijder de afdeklijst. Zie fig. 2.4a, 2.4b en 2.4c.
- Verwijder beide glasveren aan de bovenkant. Zie fig. 2.4d.
- Plaats de zuignappen en verwijder het glas. Zie fig. 2.4e.

Voor het terugplaatsen van het glas, herhaal de stappen in omgekeerde volgorde.

5.3 Zijglas e-Matrix RD

Voor alleen het reinigen is het niet nodig om dit glas te verwijderen.

- Plaats de zuignappen en verwijder het glas. Zie fig. 2.1.

Voor het terugplaatsen van het glas, herhaal de stappen in omgekeerde volgorde.

6 Vuurbed uitnemen

➤ **Let op!**

- Til het vuurbed nooit op zonder gebruik te maken van de bijgeleverde hendels. Fig. 3.0a.
- Bewaar de hendels voor toekomstig gebruik.

e-Matrix RD,ST

- Verwijder het frontglas, zie hoofdstuk 5.
- Bedek/verwijder de afdekstrip om krassen te voorkomen. Zie "A" fig. 3.0b.
- Schroef de hendels in het vuurbed. Zie fig. 3.0a.
- Til het vuurbed voorzichtig op, haal de kabel aan de onderkant los en bewaar deze op een veilige plek. Zie fig. 3.0b.

Voor het terugplaatsen van het vuurbed herhaal de stappen in de omgekeerde volgorde.

e-Matrix RD,ST (LL)

- Verwijder het frontglas, zie hoofdstuk 5.
- Bedek/verwijder de afdekstrip om krassen te voorkomen. Zie "A" fig. 3.1c.
- Verwijder eerst de twee kleine stammen (zie fig. 3.1a), alvorens de twee hendels in het vuurbed te schroeven. Zie fig. 3.1b.
- Til het vuurbed voorzichtig op, haal de kabel aan de onderkant los en bewaar deze op een veilige plek. Zie fig. 3.1c.

Voor het terugplaatsen van het vuurbed herhaal de stappen in de omgekeerde volgorde.

7 Aanbrengen decoratiemateriaal

➤ **Let op!**

- Houd het decoratiemateriaal uit de buurt van kinderen, dieren en mindervaliden.
- Plaats geen decoratiemateriaal in het middengedeelte. Zie fig. 6.0 of fig. 6.1.

De bijgevoegde as en chips kunnen gebruikt worden om de haard een persoonlijke tint te geven!



8 Functioneringstest

- Zie "Eerste keer ingebruikname van de haard" in hoofdstuk 4 van de gebruikershandleiding.
- Controleer alle aansluitingen op waterlekage.
- Controleer de werking van de afzuigventilator.
- Controleer de werking van de verwarmingsventilator.
- Controleer de werking van de afstandsbediening op de gewenste afstand (max. 8m).
- Plaats het vuurbed, zie hoofdstuk 6.
- Plaats het frontglas, zie hoofdstuk 5.
- Doe een laatste functionele test.

9 Onderhoud

9.1 Onderhoudsfrequentie

- Reinigen waterreservoir, luchtfilter en vervangen van de transducers.
Professioneel gebruik
 - Elke drie maanden.Huishoudelijk gebruik:
 - Elk jaar.
- Reinigen groffilter en vervangen fijnfilter.
Professioneel gebruik:
 - Elk jaar.Huishoudelijk gebruik:
 - Elke twee jaar.

➤ Let op!

De onderhoudsfrequentie is afhankelijk van de waterkwaliteit en/of gebruiksduur en kunnen daardoor afwijken van bovengenoemde.

Reinigen waterreservoir

➤ Let op!

- Zet de hoofdschakelaar van de Control box in de "UIT" (0) stand, zie fig. 4,0-D en haal de stekker uit het stopcontact.
- Gebruik nooit agressieve schoonmaakmiddelen.

- 1 Verwijder het frontglas, zie hoofdstuk 5;
- 2 Verwijder het vuurbed, zie hoofdstuk 6;
- 3 Verwijder de vuldop door deze met de klok mee te draaien. Zie fig. 7.0;
- 4 Koppel beide transducerkabels los, fig. 7.1;
- 5 Maak de clip aan beide kanten los en verwijder het mondstuk. Fig. 7.2 en 7.3;

- 6 Til het waterreservoir voorzichtig op, zonder water te morsen en leeg het waterreservoir. Zie fig. 7.4;
- 7 De transducers bevinden zich in het waterreservoir, bevestigd met plastic clips. Duw de clips voorzichtig naar achteren en verwijder de transducers. Zie fig. 7.5;
- 8 Gebruik een klein beetje afwasmiddel en een zachte borstel om het waterreservoir te reinigen. Reinig hiermee ook de transducers, inclusief de schijfjes onder de conus. De conus kan met de klok mee losgedraaid worden. Zie fig. 7.6;
- 9 Spoel het waterreservoir en de transducers na met schoon water om de resten afwasmiddel te verwijderen;
- 10 Reinig het mondstuk (fig. 7.3) met een zachte borstel en spoel deze schoon met water.

Voor het terugplaatsen van alle onderdelen, herhaal de stappen in omgekeerde volgorde.

Reinigen luchtfilter

1. Haal het luchtfilter voorzichtig uit de houder. Zie fig. 8.0.
2. Reinig het filter voorzichtig met water en gebruik een handdoek om het te drogen.
3. Plaats het filter terug.
4. Plaats het vuurbed. Zie hoofdstuk 6.
5. Plaats het frontglas. Zie hoofdstuk 5.

Vervangen transducers

➤ Let op!

Zet de hoofdschakelaar van de Control box in de "UIT" (0) stand, zie fig. 4,0-D en haal de stekker uit het stopcontact.

1. Volg de eerste 7 stappen in "Reinigen waterreservoir" in hoofdstuk 9.1 om toegang te krijgen en de transducers te verwijderen.
2. Plaats de nieuwe transducers en herhaal bovenstaande stappen in omgekeerde volgorde. (Let op dat de transducerkabels de opening van de kegels niet blokkeren).



Reinigen groffilter

- 1 Sluit de waterkraan;
- 2 Draai de afsluiters dicht;
- 3 Draai het deksel los en reinig het filter.

Vervangen fijnfilter

- 1 Sluit de waterkraan;
- 2 Draai de afsluiters dicht;
- 3 Vervang het filter. Let op de stroomrichtingmarkering op het filter!

9.2 Resetten absorptieklep

Wanneer de absorptieklep (fig. 5.0-K) is geactiveerd, moet de spons worden vervangen. De absorptieklep bevindt zich rechts vooraan op de bodem van de Engine.

- 1 Verwijder de spons.
- 2 Verhelp de oorzaak van de waterlekage en verwijder het water onderin de Engine.
- 3 Plaats de nieuwe spons en open de absorptieklep door de witte klep naar beneden te drukken.

10 Technische gegevens

		230 V	240 V
	Warmteafgifte max.	2050 W	2250 W
	Warmteafgifte min.	1150 W	1350 W
	Alleen vlammen	245 W	260 W
	In stand-by-modus	5 W	5 W
Batterijen afstandsbediening (2x) 1,5 AA V			
Waterverbruik		0,15 L/h	
Waterdruk		0,5-8 Bar	
Wateraansluiting		½ or ¾ Inch	

11 Storingszoeker en foutcodes afstandsbediening

Code	Symptoom	Oorzaak	Actie
	Geen vlammen.	Geen netspanning. Laag waterniveau. De transducer(s) zijn niet goed aangesloten.	Controleer of het netsnoer goed aangesloten is en dat de hoofdschakelaar van de Control box in de "AAN" (I) stand staat. Zie "Eerste keer ingebruikname van de haard", hoofdstuk 4 in de gebruikershandleiding. Controleer de aansluitingen, zie fig. 7.1.
51	De e-MatriX start niet of is onverwachts gestopt en de LED's knipperen continu 2x.	Laag waterniveau. De absorptieklep (overloop-beveiliging) is geactiveerd.	Zie "Eerste keer ingebruikname van de haard", hoofdstuk 4 in de gebruikershandleiding. Zet de hoofdschakelaar van de Control box in de "UIT" (0) stand, zie fig. 4.0-D. Controleer alle verbindingen op waterlekage en zet de hoofdschakelaar terug in de "AAN" (I) stand. Zie hoofdstuk 9.2.

56	De e-Matrix functioneert niet en de LED's knipperen continu 4x.	De tijdsduur van het water vullen is te lang.	Zet de hoofdschakelaar van de Control box in de "UIT" (0) stand, zie fig. 4.0-D en controleer alle verbindingen op waterlekage. Draai de afsluiters dicht en controleer het groffilter. (Zie fig. 5.0-F) Schroef het deksel los om te kijken of er vuil in zit en maak deze eventueel schoon. Draai de afsluiters open en zet de hoofdschakelaar van de Control box in de "AAN" (I) stand.
	De vlammen zijn te laag op de hoogste stand.	Vervuiling van de transducers en/of luchtfilter.	Zie hoofdstuk 9.
	De vlammen zijn te hoog en overmatige condensvorming.	De afzuigventilator functioneert niet.	Controleer de werking van de ventilator, rechts bovenin het toestel.
	De afstandsbediening doet het niet.	Lage batterijspanning. Afstandsbediening niet gekoppeld. Afstand naar de haard te groot.	Plaats nieuwe batterijen, zie hoofdstuk 5 in de gebruikershandleiding. Koppel de afstandsbediening met de ontvanger, zie hoofdstuk 5 in de gebruikershandleiding. Verklein de afstand.
	Grote hoeveelheid rook lijkt grijs of kleurloos.	Lamp(en) defect.	Vervang printplaat met lampen.
57	De e-Matrix functioneert niet en de LED's knipperen continu 3x.	Waterlekage.	Zet de hoofdschakelaar van de Control box in de "UIT" (0) stand, zie fig. 4.0-D. Controleer alle verbindingen op waterlekage en zet de hoofdschakelaar terug in de "AAN" (I) stand.
58	De e-Matrix functioneert niet en de LED's knipperen 1x per 8 seconden.	Het waterniveau is te hoog.	Zet de hoofdschakelaar van de Control box in de "UIT" (0) stand, zie fig. 4.0-D en bel voor onderhoud.

12 Maattekeningen

12.1 e-Matrix heat 800/500 RD (LL)

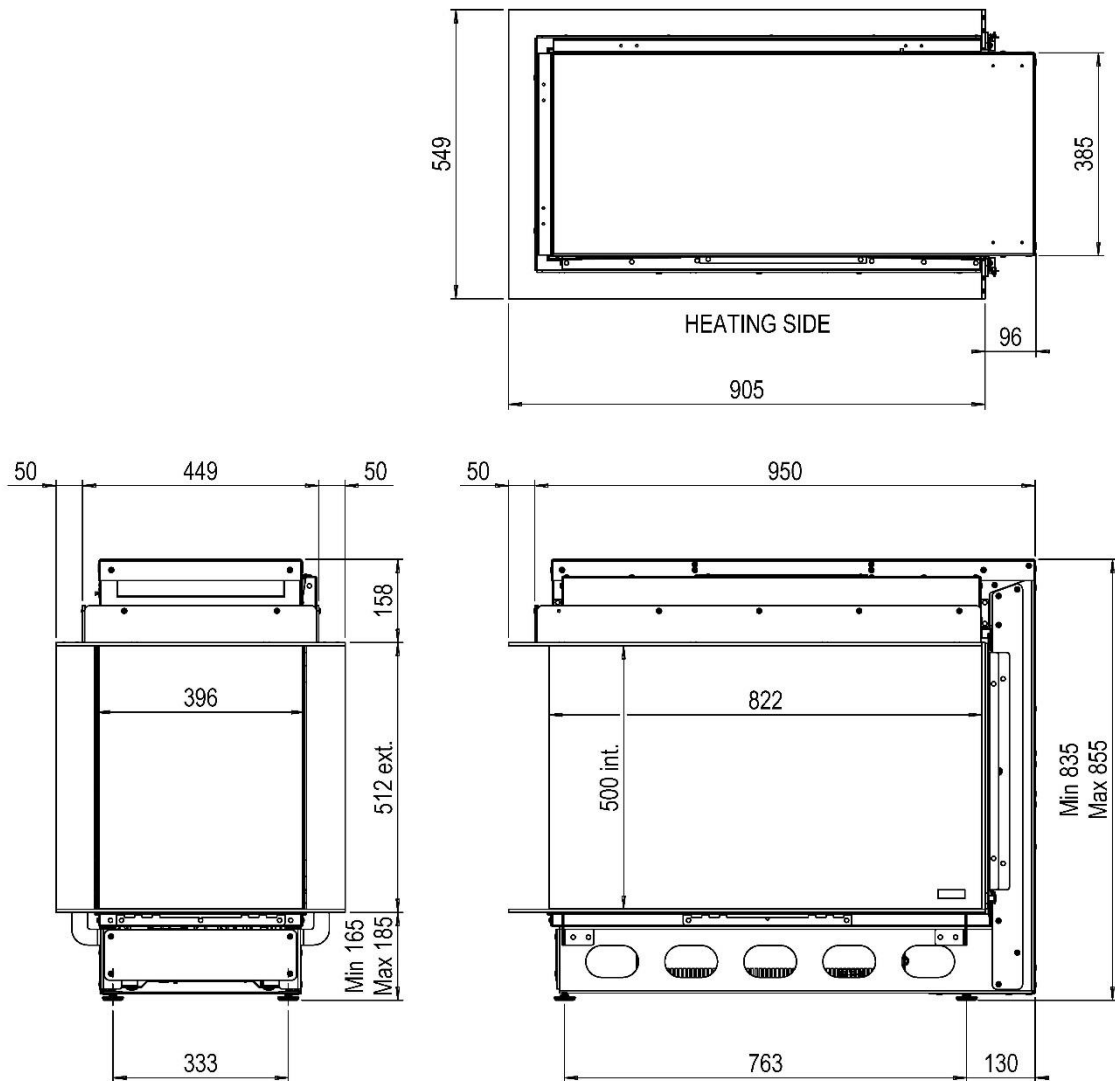

12.2 e-Matrix heat 800/500 ST (LL)

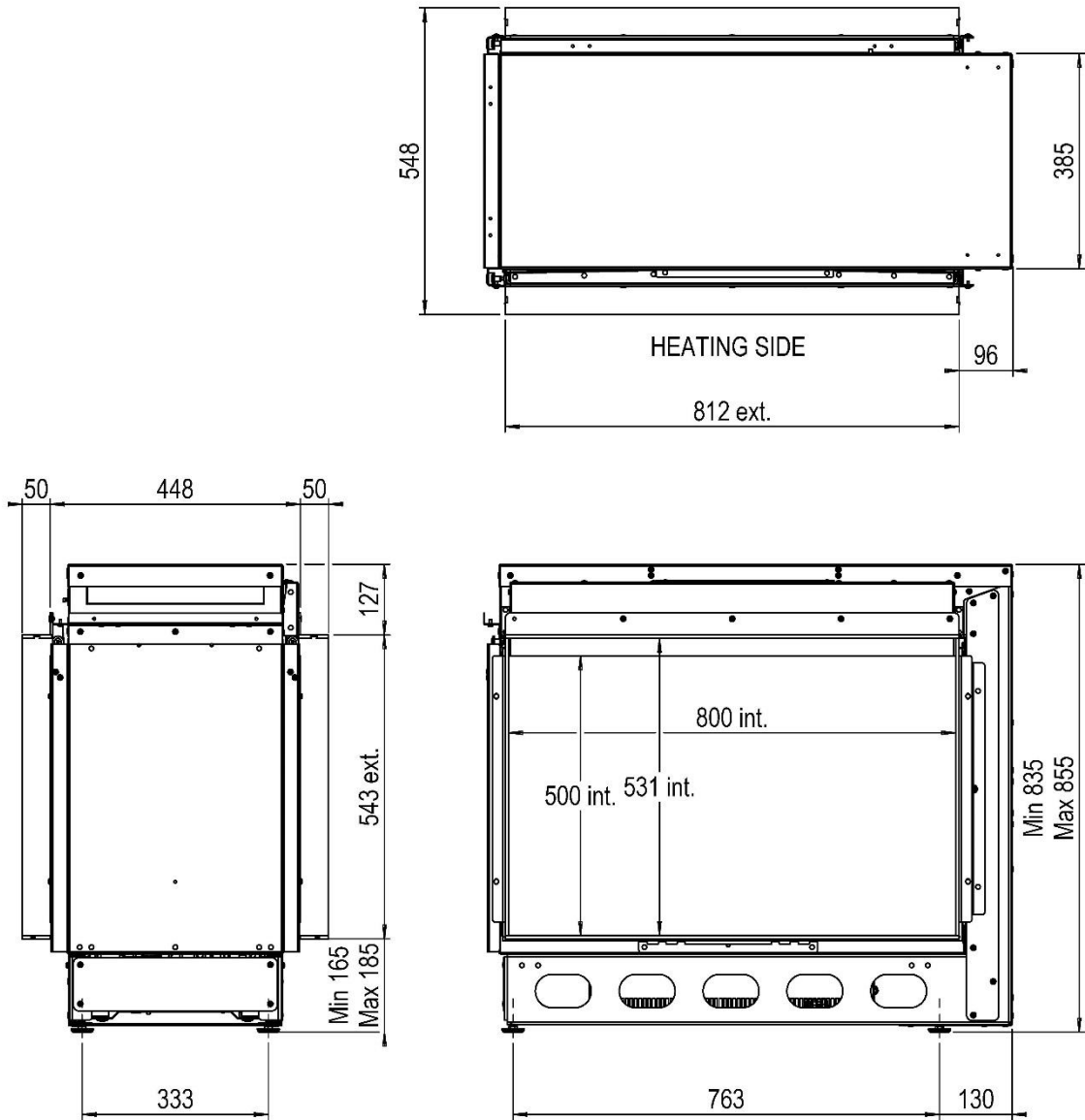

12.3 Control box

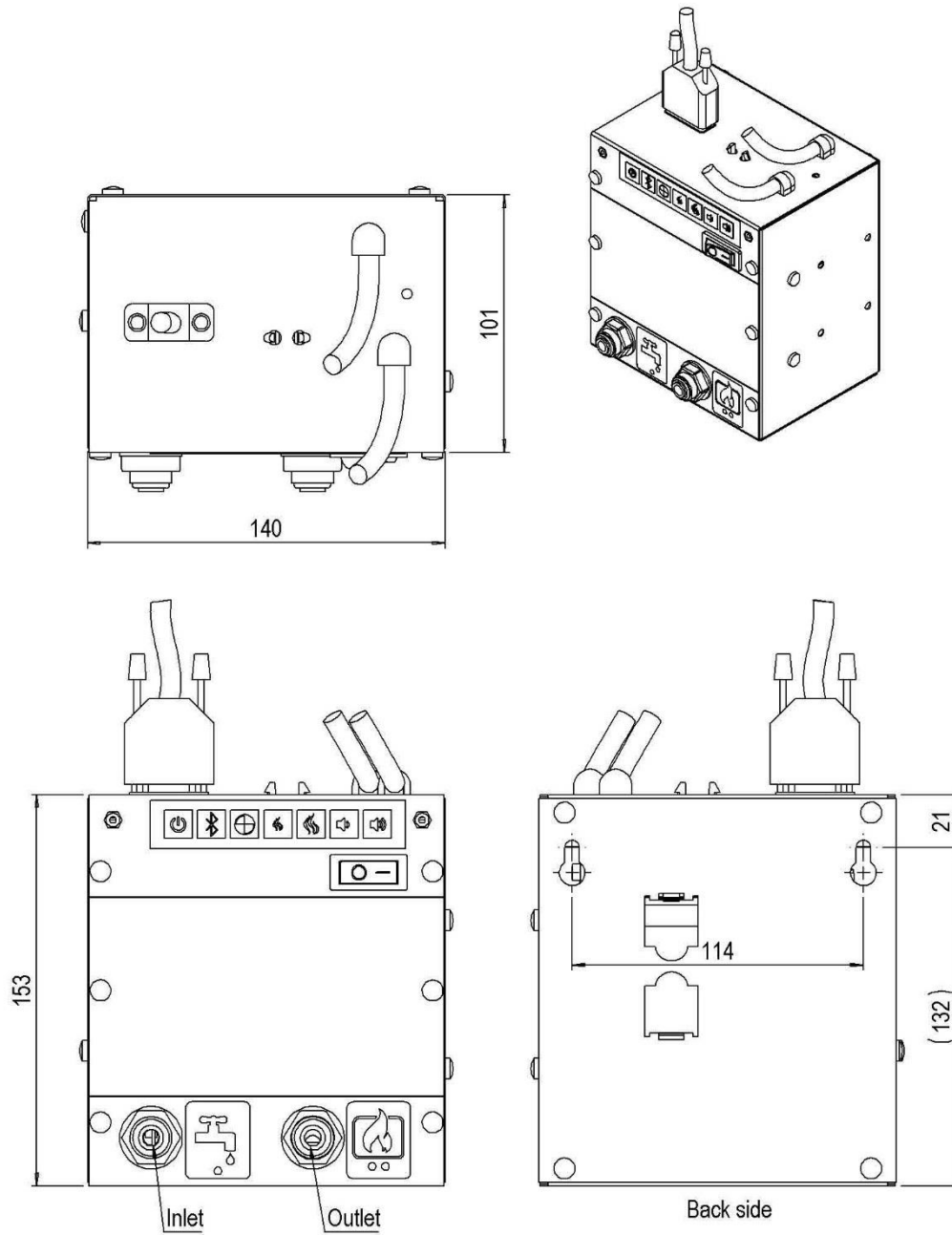

12.4 Bedieningsluikje (artikelnummer A9299463)

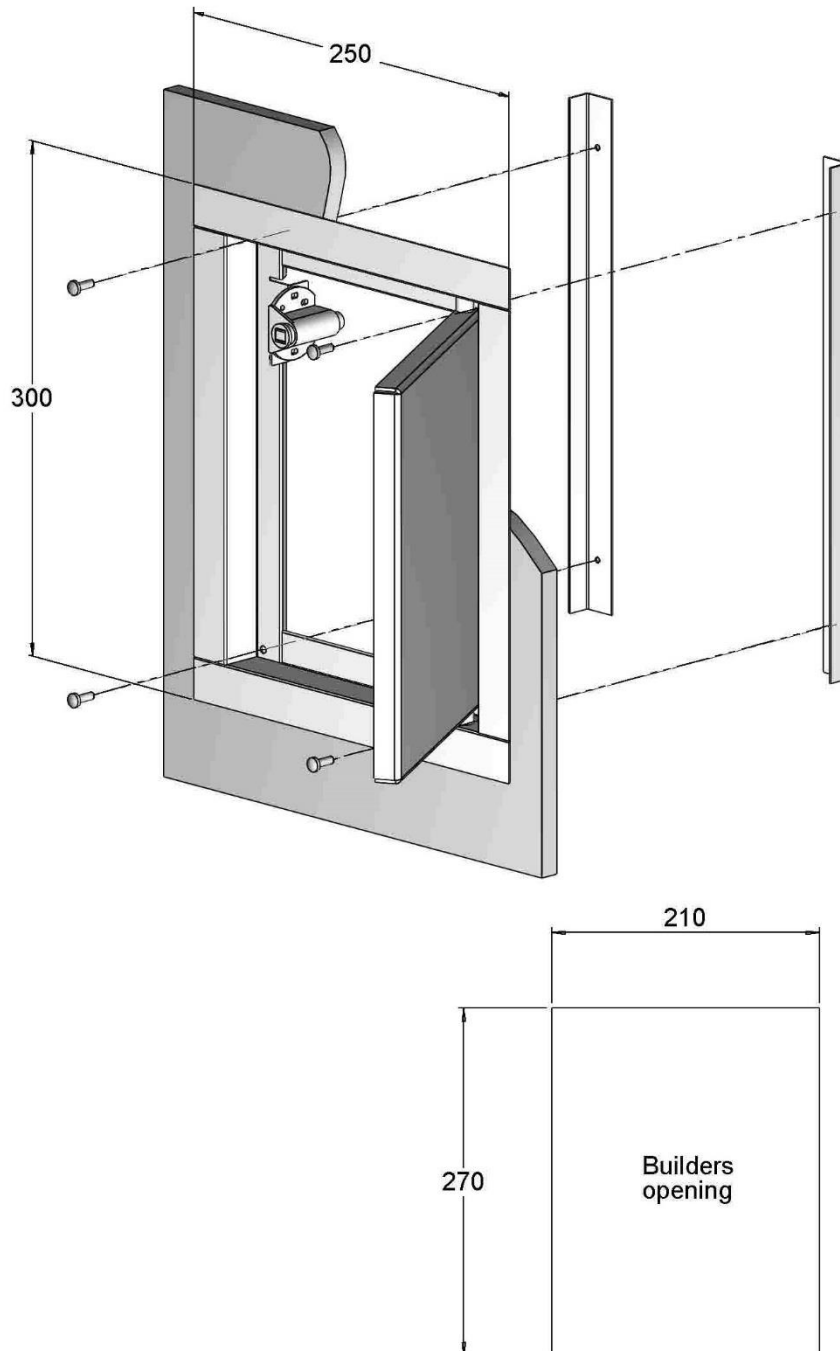

Installation manual
e-Matrix heat 800/500 RD (LL)
e-Matrix heat 800/500 ST (LL)
ENG



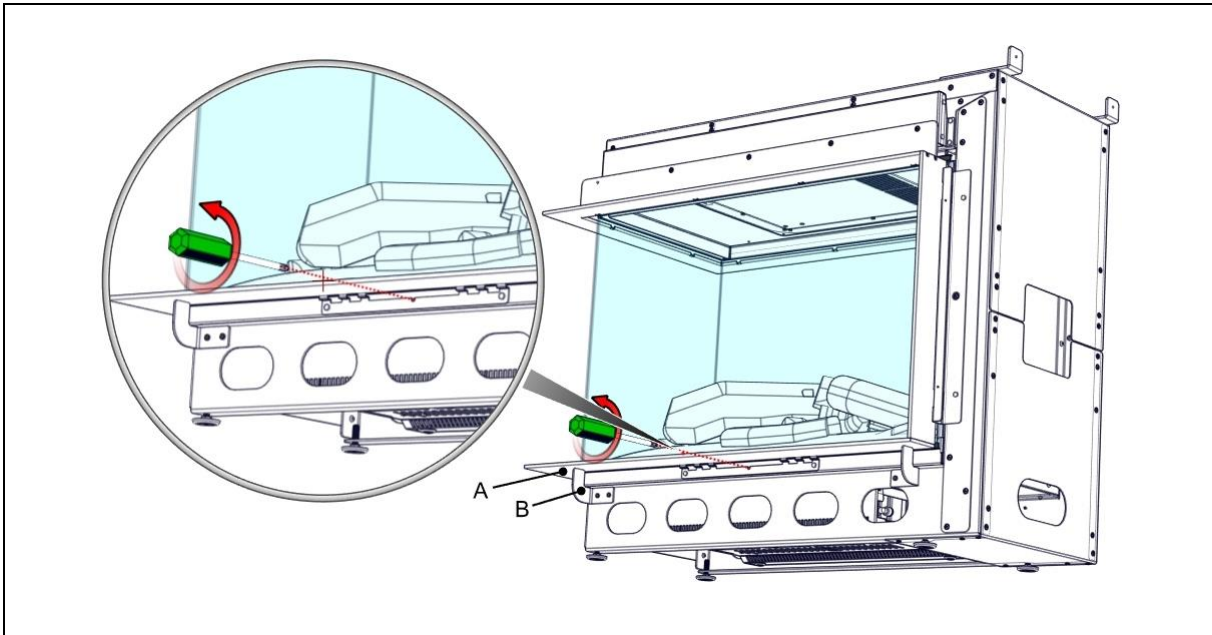

1.0

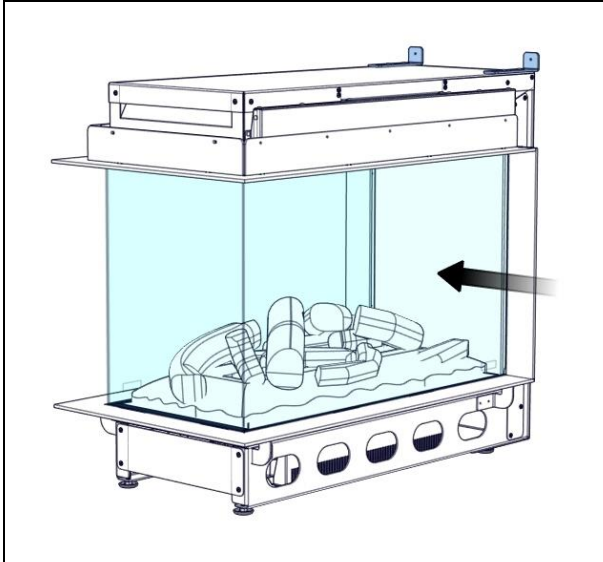

1.1a

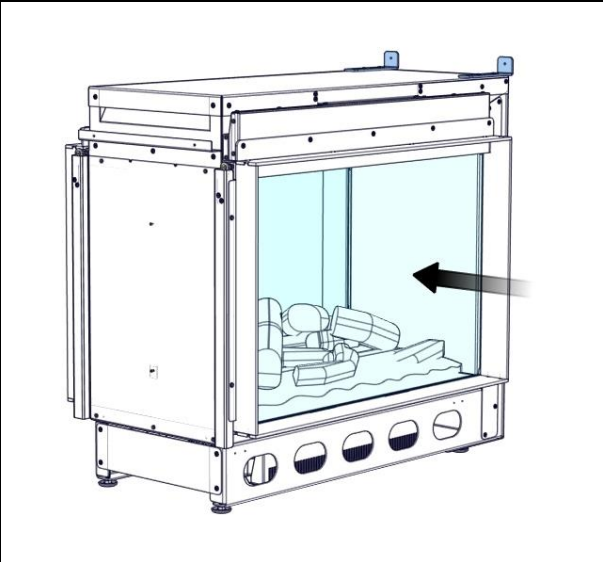

1.1b

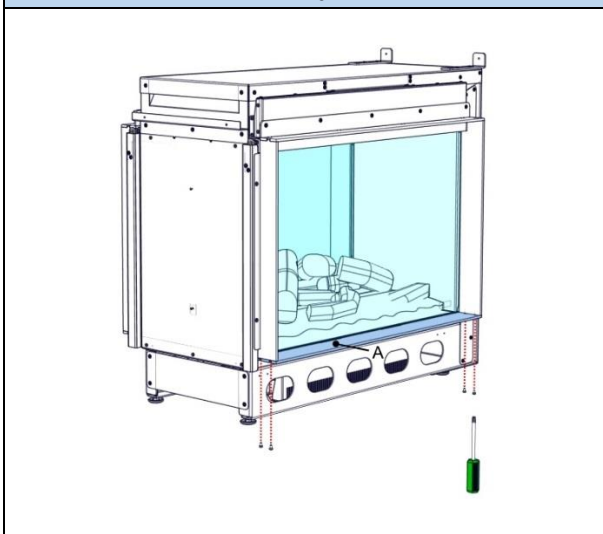

1.2

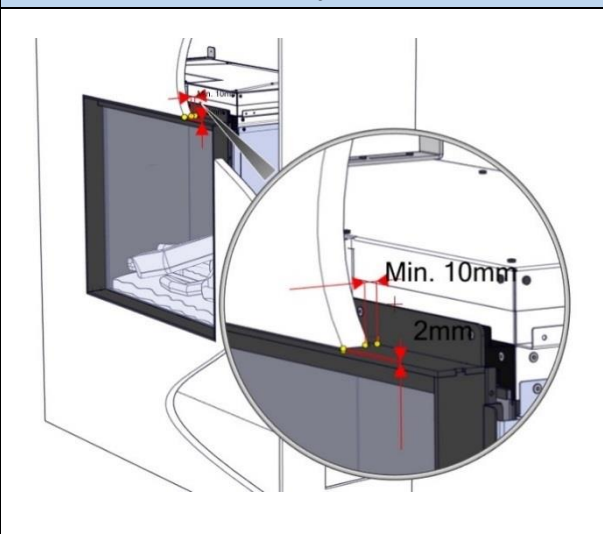

1.3

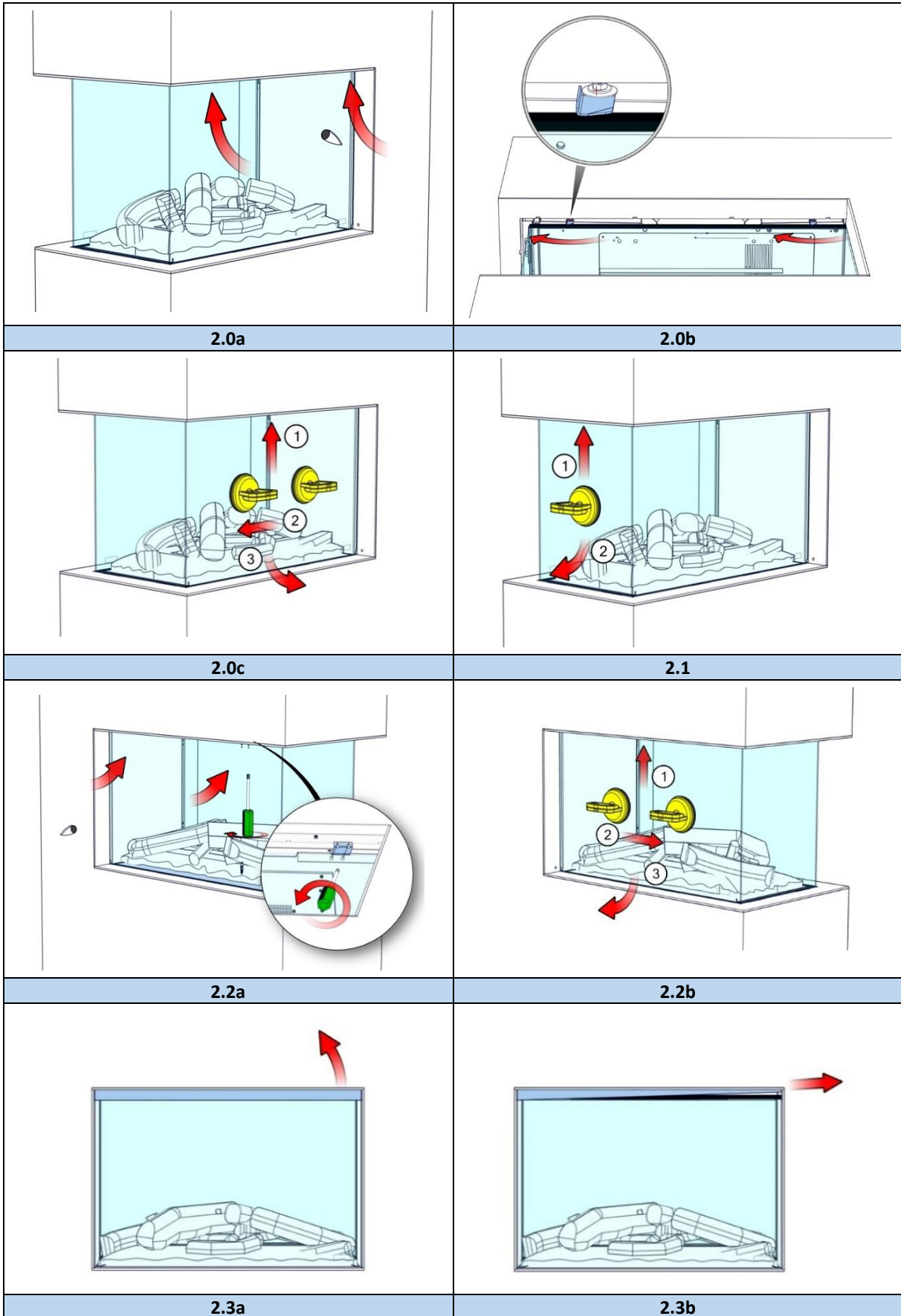

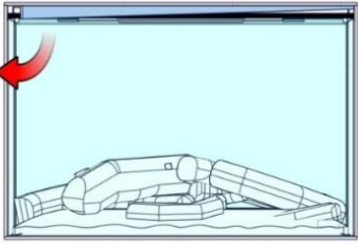
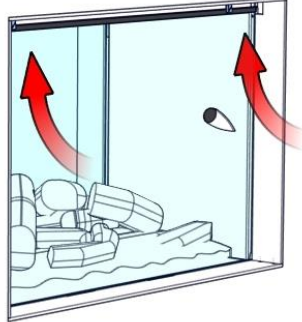
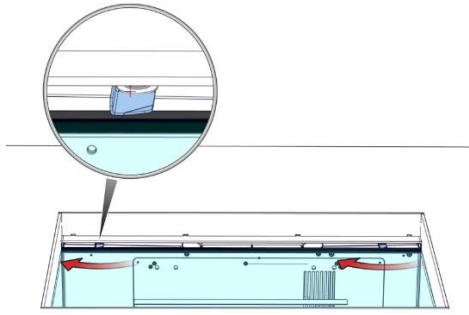
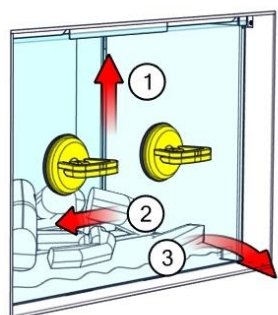
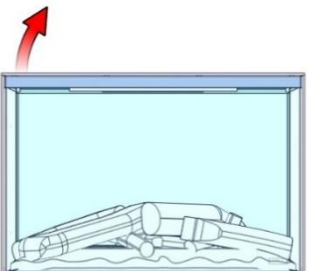
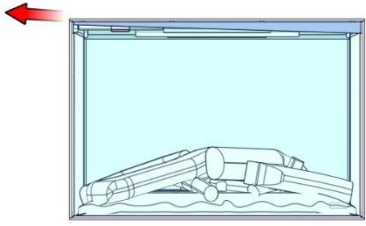
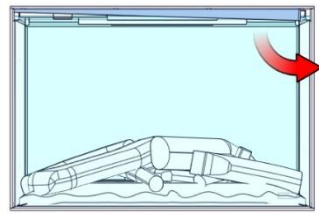
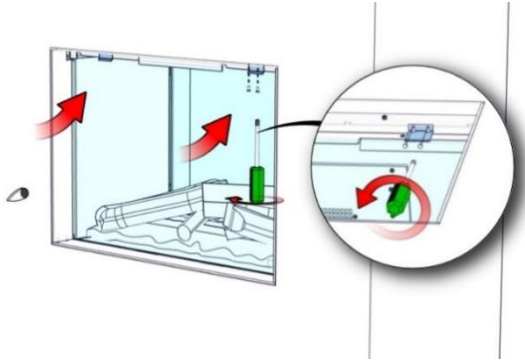
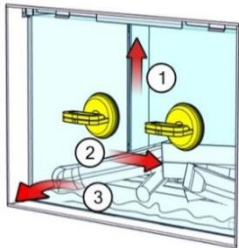
		
<p>2.3c</p>	<p>2.3d</p>	
		
<p>2.3e</p>	<p>2.3f</p>	
		
<p>2.4a</p>	<p>2.4b</p>	<p>2.4c</p>
		
<p>2.4d</p>	<p>2.4e</p>	

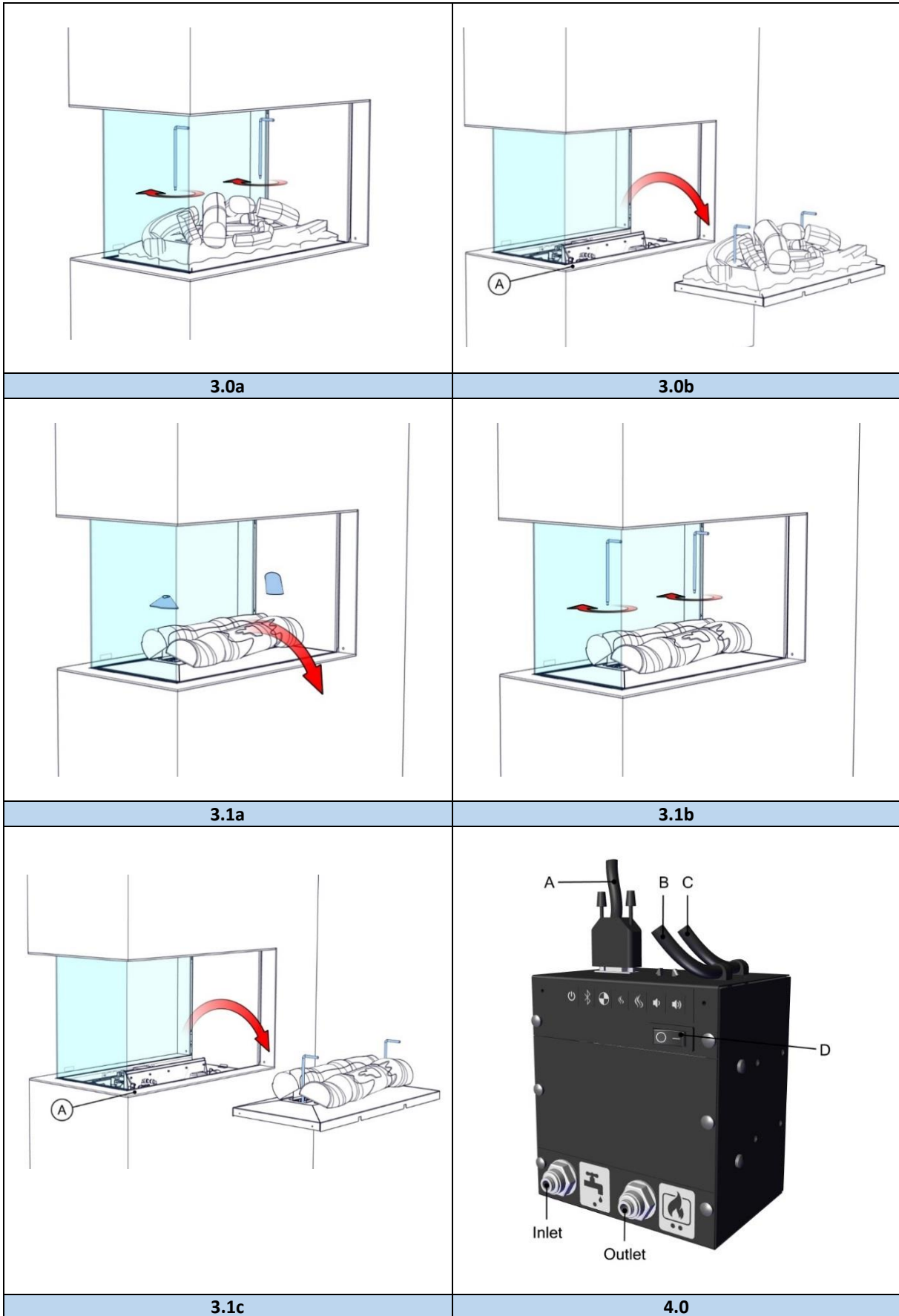



Mains water
A = EA backflow protection valve
B = ½ or ¾" connector
C = ½" 1m pipe
D = Ball valve
E = To be cut from ½" 1m pipe
F = Mesh filter
G = In-line filter
H = Control box
I = ½" 1,5m pipe
J = Engine e-Matrix
1 = Safety clips (11x)
2 = Brackets (2x) in-line filter
3 = Elbows (4x)

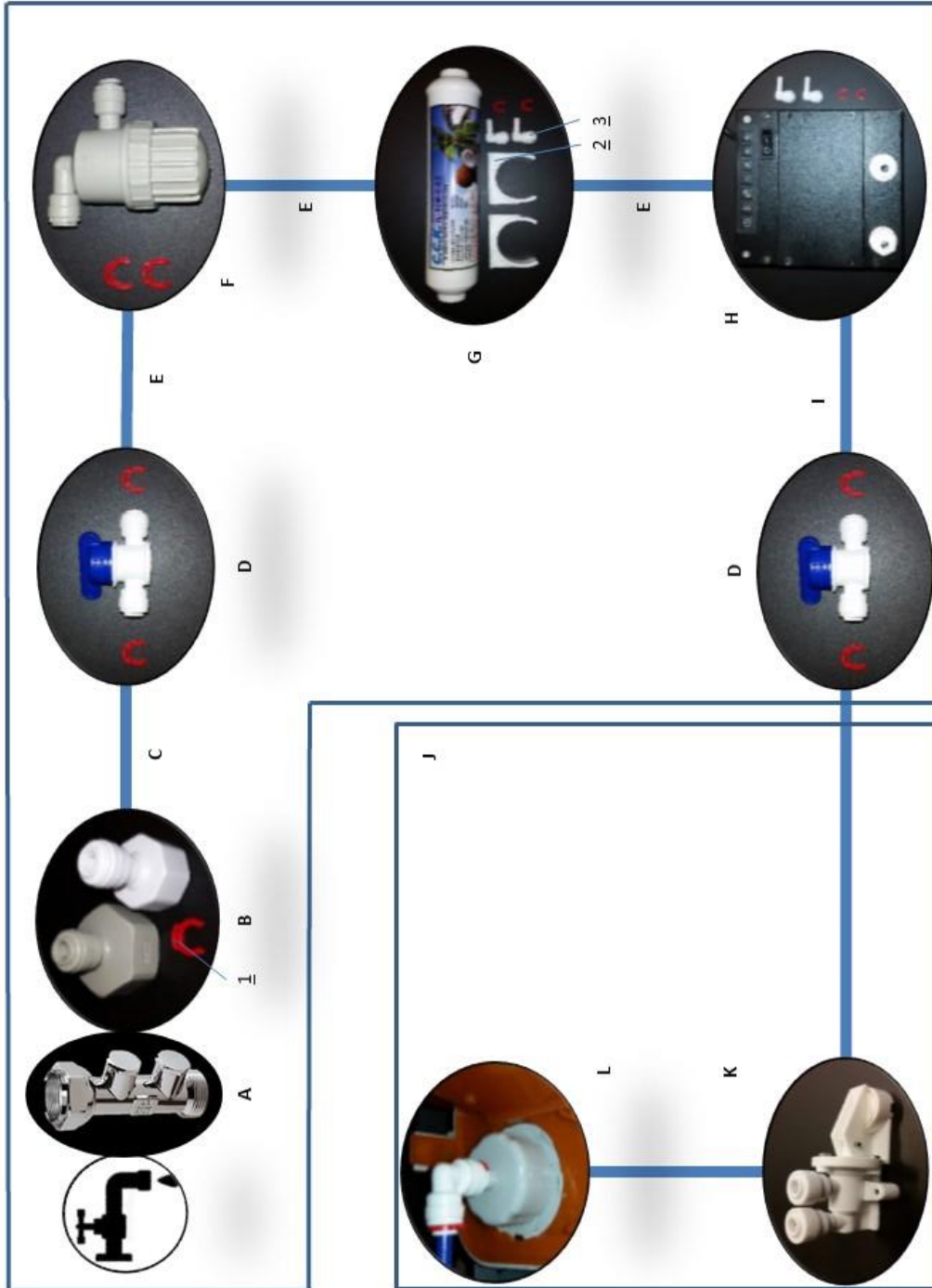

5.0

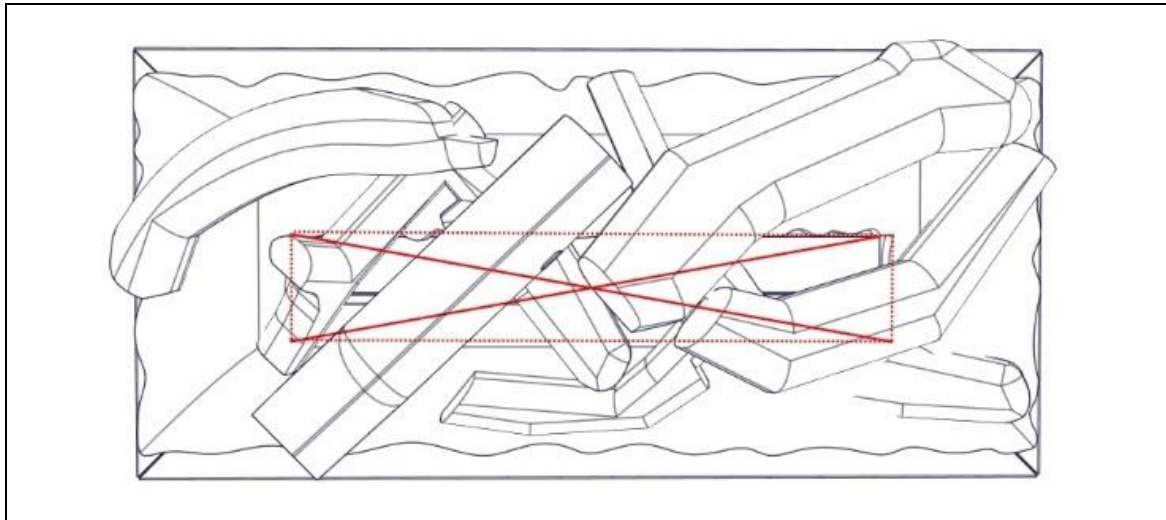

6.0

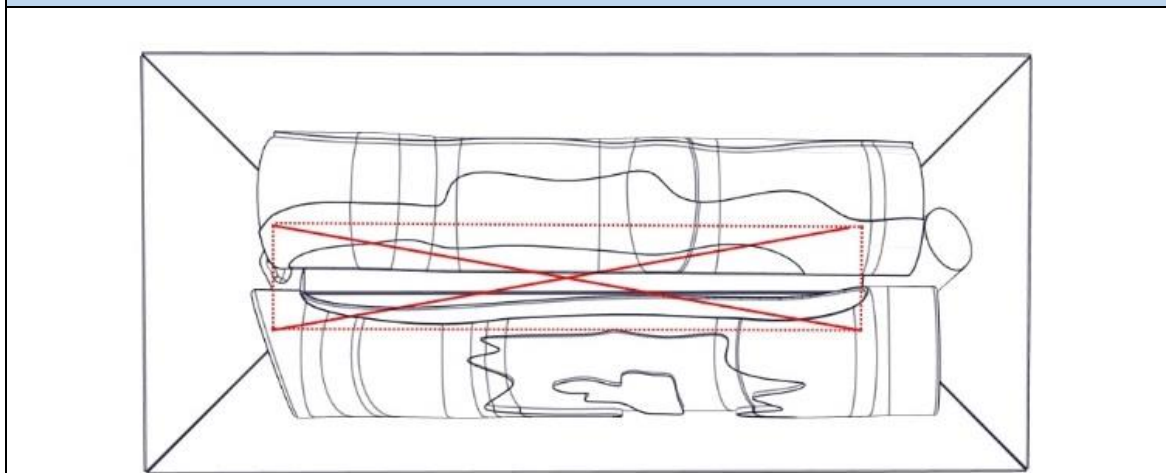

6.1

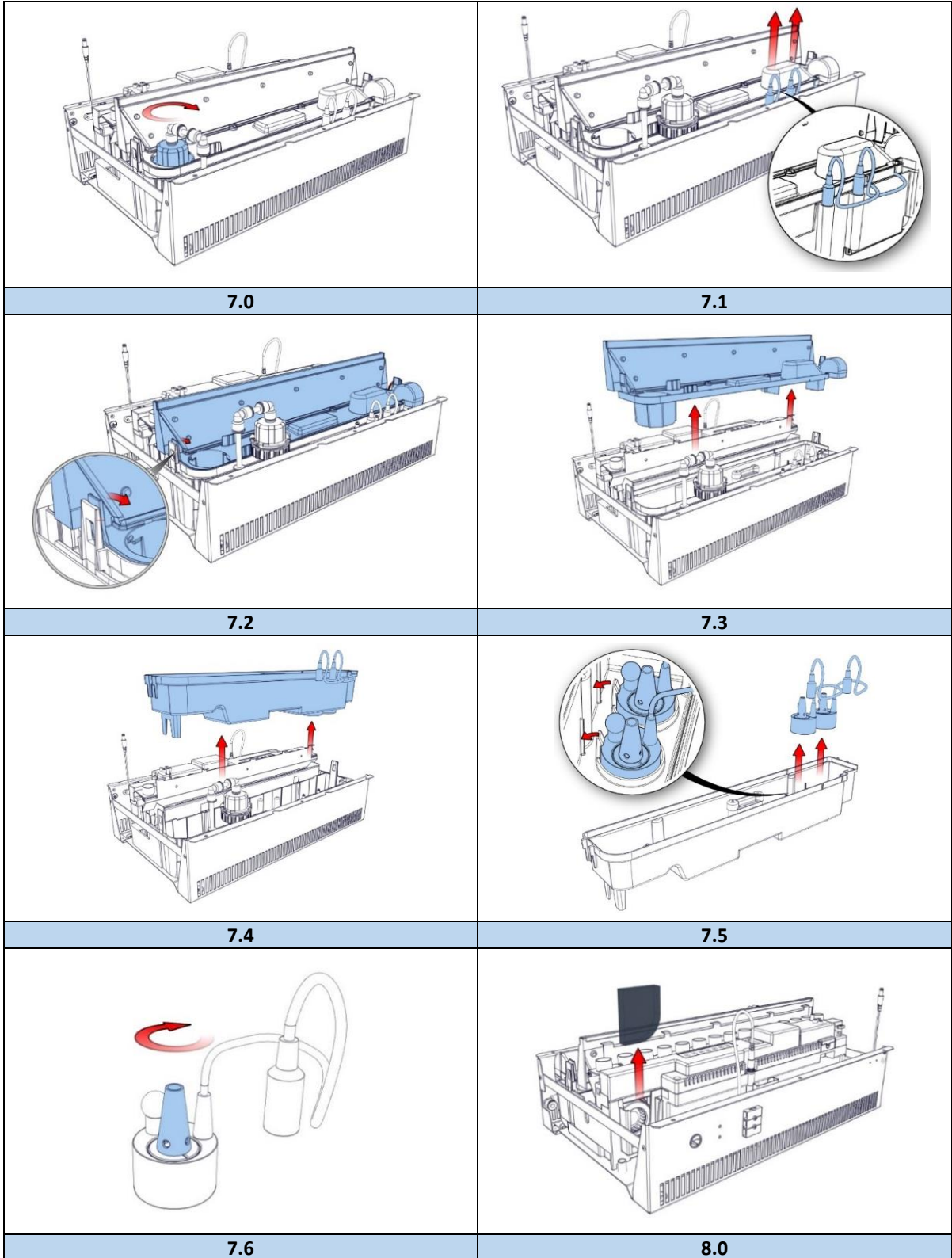



1 Dear user

Congratulations on your purchase of a Faber fire! A quality product from which you will experience warmth and atmosphere for many years. We recommend that you read this manual carefully before using the fireplace. If any problem arises despite our strict quality control, you can always contact your dealer or Glen Dimplex Benelux B.V.

For any warranty claims, it is essential you first register your fireplace. During this registration, you'll find all information regarding our warranty.

➤ Please note!

The details of your fireplace can be found in the user manual.

You can register your fire at: www.faberfires.com

Glen Dimplex Benelux B.V.

Address: Saturnus 8

NL-8448 CC

Heerenveen

Tel: +31 (0)513 656 500

Email: contact@faberfires.com

Info: www.faberfires.com

1.1 Introduction

Only have the fire installed by a qualified installer according to the water and electric safety Regulations. Read this installation manual properly.

Where the installation instructions are not clear, national/local regulations must be followed.

1.2 Check

- Check the fireplace for transport damage and immediately report any damage to your supplier.
- Check whether all of the parts below are included:
 - Control box
 - Remote (incl. batteries)
 - Decoration material
 - Suction cups (2x)
 - Handles for removing the fuel bed
 - Service door
 - Spare transducers (2x) and sponge.

1.3 CE Declaration

We hereby declare that Glen Dimplex Benelux B.V. released Faber heating appliance by its design and construction method complies with European Safety Standards EN60335-2-30 and the European Standard Electromagnetic Compatibility (EMC)

EN55014, EN60555-2 and EN60555-3 these cover the essential requirements of EEC Directives 2014/35/EU and 2014/30/EU.

Product: electric fire Opti-myst

Model: e-Matrix heat 800/500 RD (LL)

e-Matrix heat 800/500 ST (LL)

This declaration will become null and void as soon as the unit is in any way modified without written authorization of Glen Dimplex Benelux B.V.

2 Safety instructions

- Do not use outdoors
- Do not use in the immediate surroundings of bath, shower or swimming pool.
- Do not use on deep pile carpets or on long hair type of rugs.
- Do not use the appliance without the glass installed.
- Do not locate the appliance immediately below a fixed socket outlet or connection box.
- The fire must be installed according this manual.

3 Installation requirements

3.1 Water supply

- Install a water connection with an ½" or ¾" external thread connection, placed at an accessible location.
- Install an EA backflow protection valve. This is not included with the appliance.
- Water pressure on the appliance must be between 0,5 and 8 bar. Where required use a pressure reducing valve.

3.2 Power supply

Electric connection 230VAC/50Hz earthed and placed at an accessible location.

4 Preparation and installation instructions

4.1 Preparing the fire

- Ensure that all packing items are removed.
- Remove the transport screw on the front, see fig 1.0.
- Remove the front glass and store it at a safe place, see chapter 5.
- Remove the fuel bad and store it at a safe place see chapter 6.



4.2 Placing the fire

➤ Please note!

- Always the fire must be fitted with back to a wall.
- The fitting of a chimney breast is mandatory.
- For a proper functioning of the fire, always ensure that the fire is levelled.

Floor standing

Place the fire in the correct position and fix it to the wall, see fig. 1.1a or fig. 1.1b.

4.3 Installation and finishing

e-MatriX-RD (fig. 1.0)

With cover strip "A"

Build the false chimney or plateau against distance holder B.

Without cover strip "A"

Remove distance holder "B" around. Build the false chimney or plateau against the appliance.

e-MatriX-ST (fig. 1.2)

With cover strip "A"

Build the false chimney or plateau against the appliance.

Without cover strip "B"

- Remove the cover strips "A", see fig. 1.2.
- Build the false chimney or plateau against the appliance.

4.4 Control box (see fig. 4.0)

➤ Please note!

Fix the Control box at an accessible location behind the service door, see dimensional drawing 12.3 and 12.4.

Electric connection

- Use the supplied extension cable to connect the Control box to the Engine, see fig. 4.0-B.
- Direct the DC cable, inside the Engine, to the Control box and connect it, see fig. 4.0-A:
 - Max. cable length from the center of the fire to the left is 1,5m.
 - Max. cable length from the center of the fire to the right is 1,0m.
- Connect the supplied mains lead,

see fig. 4.0-C.

If desired, an extension set of 2m is available! (The existing cable length will be extended by 2m, item number 20901478).

Water connection

This appliance is equipped with the following (overflow) protections:

- Electromechanical valve in the Control box that is controlled by sensors in the water tank.
- Absorption valve in the Engine that kicks in when the water sump has an unexpectedly overflow, see fig. 5.0-K.

- Connect all parts according flow diagram, see fig. 5.0.
- Place the water filters at an accessible location in correct alignment, there's a "flow" direction marking on both filters.

➤ Please note!

Carry out a performance test, see chapter 8 and check all connections for water leakage before placing the fuel bed and front glass.

4.5 Built-in structure

- The construction may not rest on the fire.
- Keep a minimum distance of 10mm between built-in frame and false chimney breast when using combustible material, see fig. 1.3.
- Take into account a minimum distance of 2mm due to expansion of the fireplace, see fig. 1.3.
- Take into account the thickness of any finishing layer!

Ventilation

- The e-MatriX needs a minimum free space of 50mm above the fire.
- The e-MatriX needs a minimum ventilation of 210cm² underneath the fire.

5 Removing glass

5.1 Front glasses e-MatriX-RD

Front glass (see fig. 1.1a, provide service from this side).

- Rotate both glass clamps clockwise. See fig. 2.0a and 2.0b.
- Place the suction cups and remove the front glass. See fig. 2.0c.



For replacing the glass repeat the steps in reverse order.

Second front glass

For cleaning only it's not necessary to remove this glass.

- Remove both glass springs at the top. See fig. 2.2a.
- Place the suction cups and remove the front glass. See fig. 2.2b.

For replacing the glass repeat the steps in reverse order.

5.2 Front glasses e-MatriX ST

Front glass (see fig. 1.1b, provide service from this side)

- Remove the cover strip. See fig. 2.3a, 2.3b and 2.3c.
- Rotate the glass clamp clockwise. See fig. 2.3d and 2.3e.
- Place the suction cups and remove the glass. See fig. 2.3f.

For replacing the glass repeat the steps in reverse order.

Second front glass

For cleaning only it's not necessary to remove this glass.

- Remove the cover strip. See fig. 2.4a, 2.4b and 2.4c.
- Remove both glass springs at the top. See fig. 2.4d.
- Place the suction cups and remove the glass. See fig. 2.4e.

For replacing the glass repeat the steps in reverse order.

5.3 Side glass e-MatriX RD

For cleaning only it's not necessary to remove this glass.

- Place the suction cups and remove the glass. See fig. 2.1.

For replacing the glass repeat the steps in reverse order.

6 Removing fuel bed

➤ Please note!

- Never lift up the fuel bed without using the supplied handles, fig. 3.0a.
- Keep the handles for future use.

e-MatriX RD,ST

- Remove the front glass, see chapter 5.
- Cover/remove the cover strip to avoid scratches, see "A" fig. 3.0b.
- Screw the handles in the fuel bed, see fig. 3.0a.
- Lift up the fuel bed carefully, disconnect the plug and store it at a safe place, see fig. 3.0b.

For replacing the fuel bed repeat the steps in reverse order.

e-MatriX RD,ST (LL)

- Remove the front glass, see chapter 5.
- Cover/remove the cover strip to avoid scratches, see "A" fig. 3.1c.
- First, remove the two small logs see fig. 3.1a, before turning the handles in the fuel bed, see fig. 3.1b.
- Lift up the fuel bed carefully, disconnect the plug and store it at a safe place, see fig. 3.1c.

For replacing the fuel bed repeat the steps in reverse order.

7 Placing decoration material

➤ Please note!

- Keep decoration material away from children, pets and persons with reduced physical or mental capabilities.
- Don't place decoration material in the centre area, see fig. 6.0 or fig. 6.1.

The supplied artificial ash and chips can be used to personalize your fire!

8 Performance test

- "First time water fill", see user manual chapter 4.
- Check all connections for water leakage.
- Check if the extractor fan is running.
- Check if the heating fan is running.
- Check if the remote control is functioning at the desired distance (max. 8m)
- Replace fuel bed, see chapter 6.
- Replace front glass, see chapter 5.
- Perform a final functional check.

9 Maintenance

9.1 Maintenance frequency

- Cleaning water sump, air filter and replacing transducers.



Commercial use:

- every three months.

Domestic use:

- once a year.

- Cleaning mesh filter and replacing in-line filter.

Commercial use:

- once a year.

Domestic use:

- every second year.

➤ **Please note!**

The maintenance interval depends on the water quality and/or the running hours and therefore can differ from the above mentioned.

Cleaning water sump

➤ **Please note!**

- Press the main switch of the Control box to the "OFF" (0) position, see fig. 4.0-D and disconnect the power supply.
- Never use abrasive cleaners.

- 11 Remove the front glass, see chapter 5.
- 12 Remove the fuel bed, see chapter 6.
- 13 Disconnect the "fill cap" by turning it clockwise, see fig. 7.0
- 14 Disconnect both transducer cables, see fig. 7.1.
- 15 Release the clip on both sides and remove the nozzle, see fig. 7.2 and 7.3.
- 16 Without spilling any water, lift up the water sump gently and empty the water sump, see fig. 7.4.
- 17 The transducers are fixed in the water sump with plastic clips. Push the clips backwards gently and remove the transducers, see fig. 7.5.
- 18 Put a small amount of washing up liquid into the water sump and using a soft brush to clean the sump. Also clean the transducers, including the discs underneath the cones. Remove the cone by turning it clockwise, see fig. 7.6.
- 19 When cleaned, thoroughly rinse the water sump with clean water to remove all traces of washing up liquid.
- 20 Clean the nozzle (fig. 7.3) with a soft brush and flush out thoroughly with water.

Reverse the steps above to reassemble.

Cleaning air filter

1. Gently slide the air filter upwards out of its plastic holder, see fig. 7.0.
2. Gently rinse with water in the sink and dry with fabric towel before returning.
3. Refit the air filter.
4. Place the fuel bed, see chapter 6.
5. Place the front glass, see section 5.

Replacing transducers

➤ **Please note!**

Press the main switch of the Control box to the "OFF" (0) position, see fig. 4.0-D and disconnect the power supply.

1. Follow the first 7 steps in section "Cleaning water sump" in chapter 9.1 to gain access and remove the transducers.
2. Place the new transducers and repeat the steps above in reverse order.
(Please note that the transducer cables will not block the opening of the cones).

Cleaning mesh filter

- 4 Turn off the water supply.
- 5 Close the ball valves.
- 6 Unscrew the base and clean the filter inside.

Replacing the in-line filter

- 4 Turn off the water supply.
- 5 Close the ball valves.
- 6 Replace the filter. Note the flow direction mark on the filter!

9.2 Resetting the absorption valve

When the absorption valve(fig. 5.0-K) is activated, the sponge need to be replaced. The absorption valve is located on the right front at the bottom of the engine.

1. Take out the sponge.
2. Fix the cause of the water leakage and remove any water at the bottom of the engine.
3. Place the new sponge and open the absorption valve by pressing down the white clamp.

10 Technical data

		230 V	240 V
	Full Heat	2050 W	2250 W
	Half Heat	1150 W	1350 W
	Flame Only	245 W	260 W
	Standby	5 W	5 W
	Batteries Remote	(2x) 1,5 AA V	
	Water Consumption	0,15 L/h	
	Inlet Water Pressure	0,5-8 Bar	
	Water Connection	½ or ¾ Inch	

11 Troubleshooting and fault codes remote control

Code	Symptom	Cause	Action
	The flame effect will not start.	No power supply. Low water level. The transducers are not connected properly.	Check if power supply is connected to wall socket correctly and the mains switch of the Control box is in the ON (I) position. See "First time water fill", chapter 4 in the user manual. Check that the connector(s) is inserted correctly, see fig. 7.1.
51	e-Matrix will not start or stopped working and the LED's continuously to blink twice.	Low water level. The absorption valve (overflow protection) is activated.	See "First time water fill", chapter 4 in the user manual. Press the mains switch of the Control box to the "OFF" (0) position, see fig. 4.0-D. Check all connections on water leakage and turn the mains switch back in the "ON" (I) position. See section 9.2.
56	e-Matrix will not operate, the LED's continuously to blink four times.	Water filling time is too long.	Press the mains switch of the Control box to the "OFF" (0) position, see fig. 4.0-D. Check all connections on water leakage. Close the ball valves and check the mesh filter (fig. 5.0-F) by unscrewing the base of it to see that it is not clogged with dirt and debris. Open the ball valves again and turn the mains switch back in the "ON" (I) position.
	The flame effect is too low on the highest setting.	The transducers and/or air filter are dirty.	See chapter 9.
	The flame effect is too high and there is too much smoke.	The extractor fan doesn't work anymore.	Check if the fan, mounted at the top right inside the fire, is running.



	Remote is not working.	Low batteries. Remote isn't paired to receiver. Distance to fire is too far.	Place new batteries, see chapter 5 in user manual. Pair the remote control with the receiver, see chapter 5 in the user manual. Shortens the distance.
	Large amount of smoke appears grey or colourless.	Lamp failure.	Replace circuit board with lamps.
57	e-Matrix will not operate, the LED's continuously to blink three times.	Water leak	Press the mains switch of the Control box to the "OFF" (0) position, see fig. 4.0-D. Check all connections on water leakage and turn the mains switch back in the "ON" (I) position.
58	e-Matrix will not operate, the LED's continuously to blink once every eight seconds.	Water level too high.	Press the mains switch of the Control box to the "OFF" (0) position, see fig. 4.0-D and call for maintenance.

12 Dimensional drawings

12.1 e-Matrix heat 800/500 RD (LL)

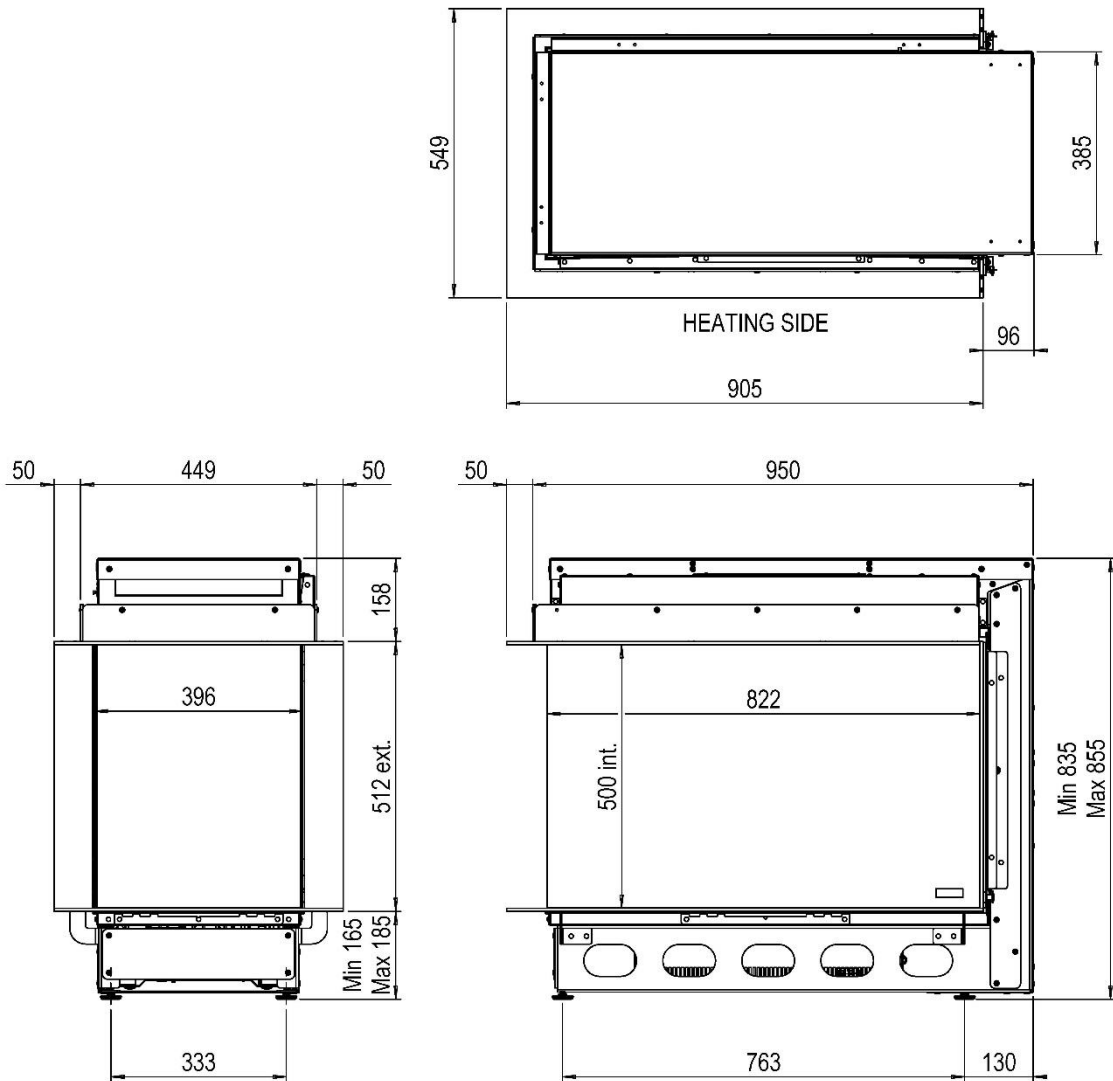

12.2 e-Matrix heat 800/500 ST (LL)

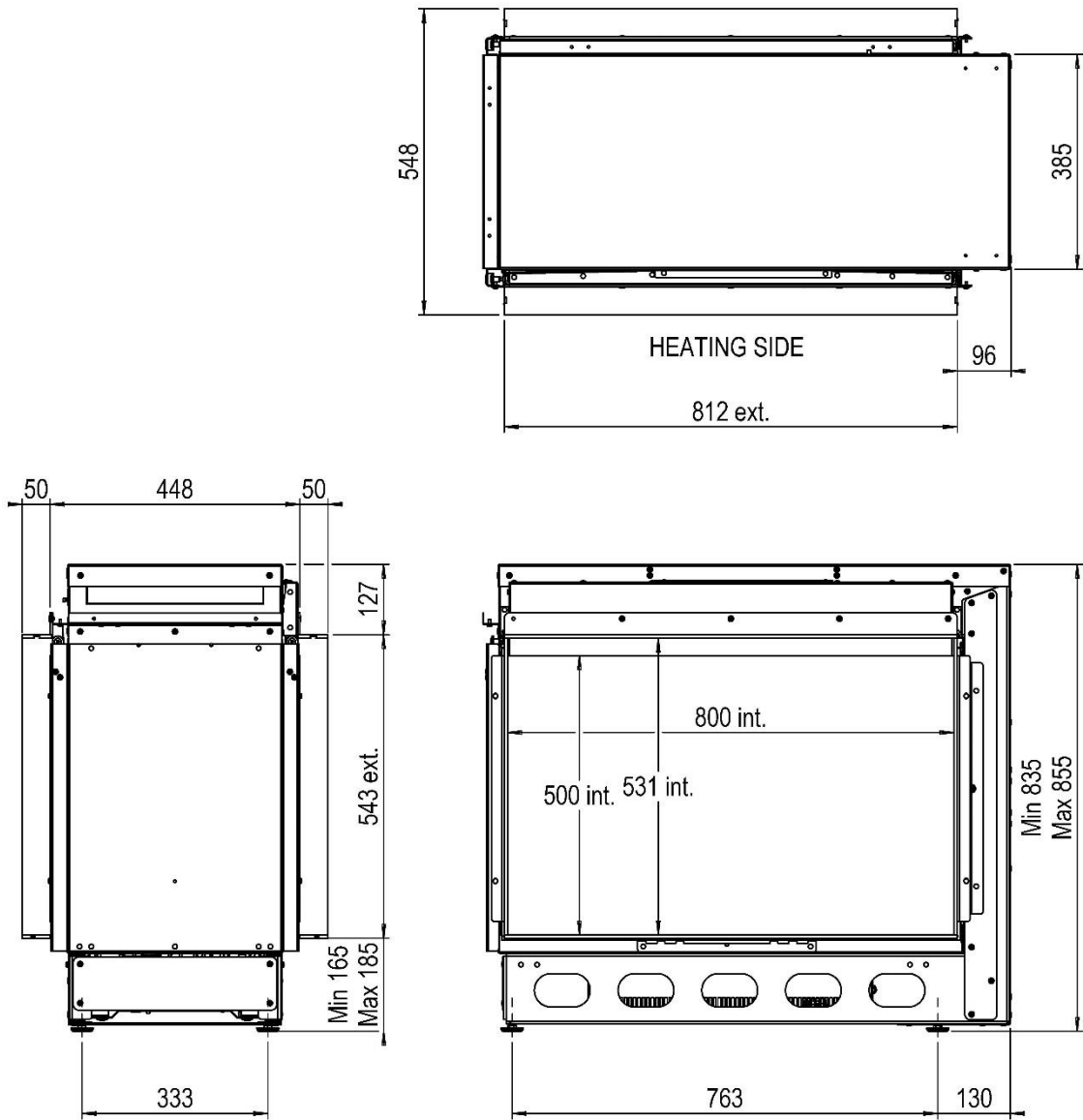

12.3 Control box

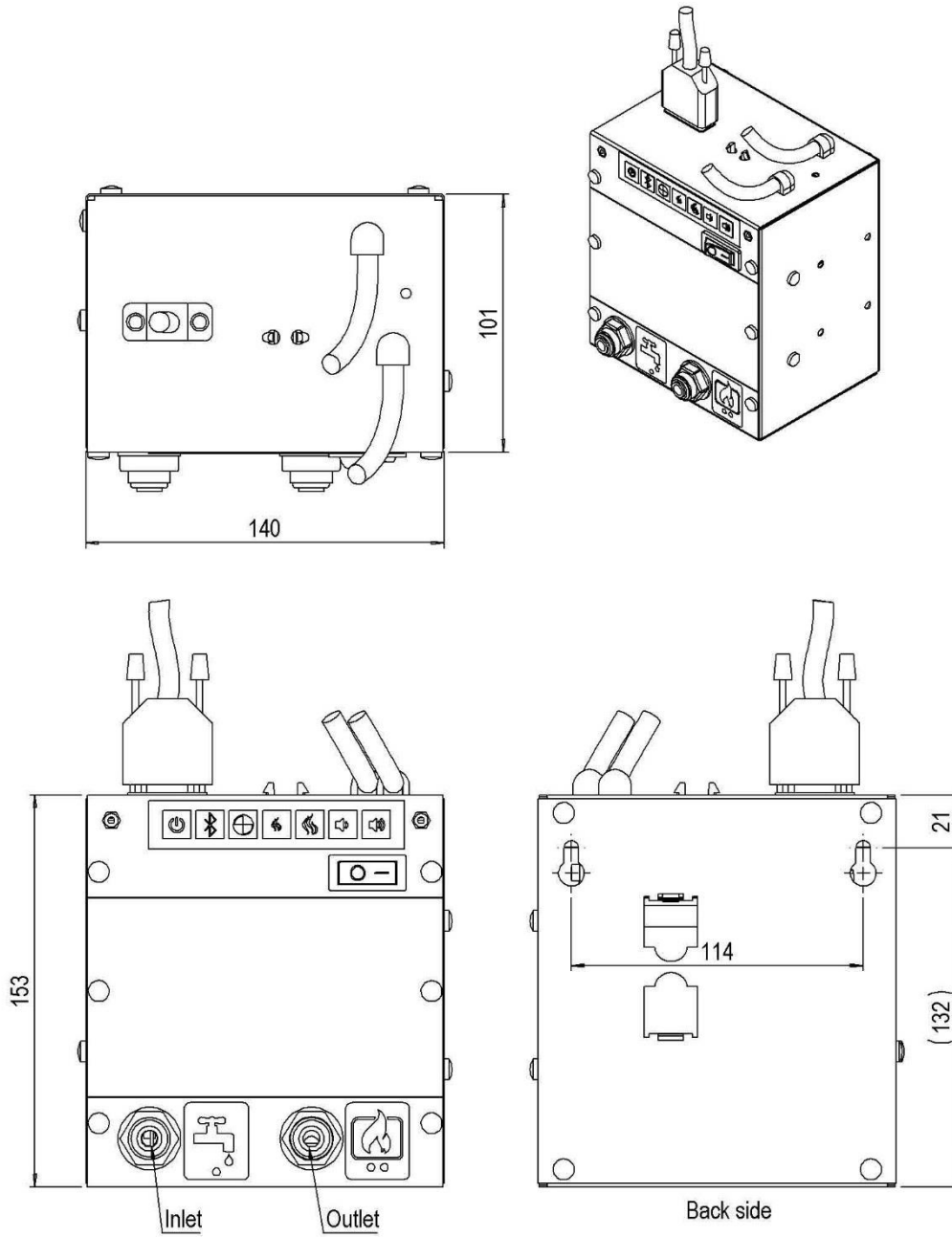

12.4 Remote access door (article number A9299463)

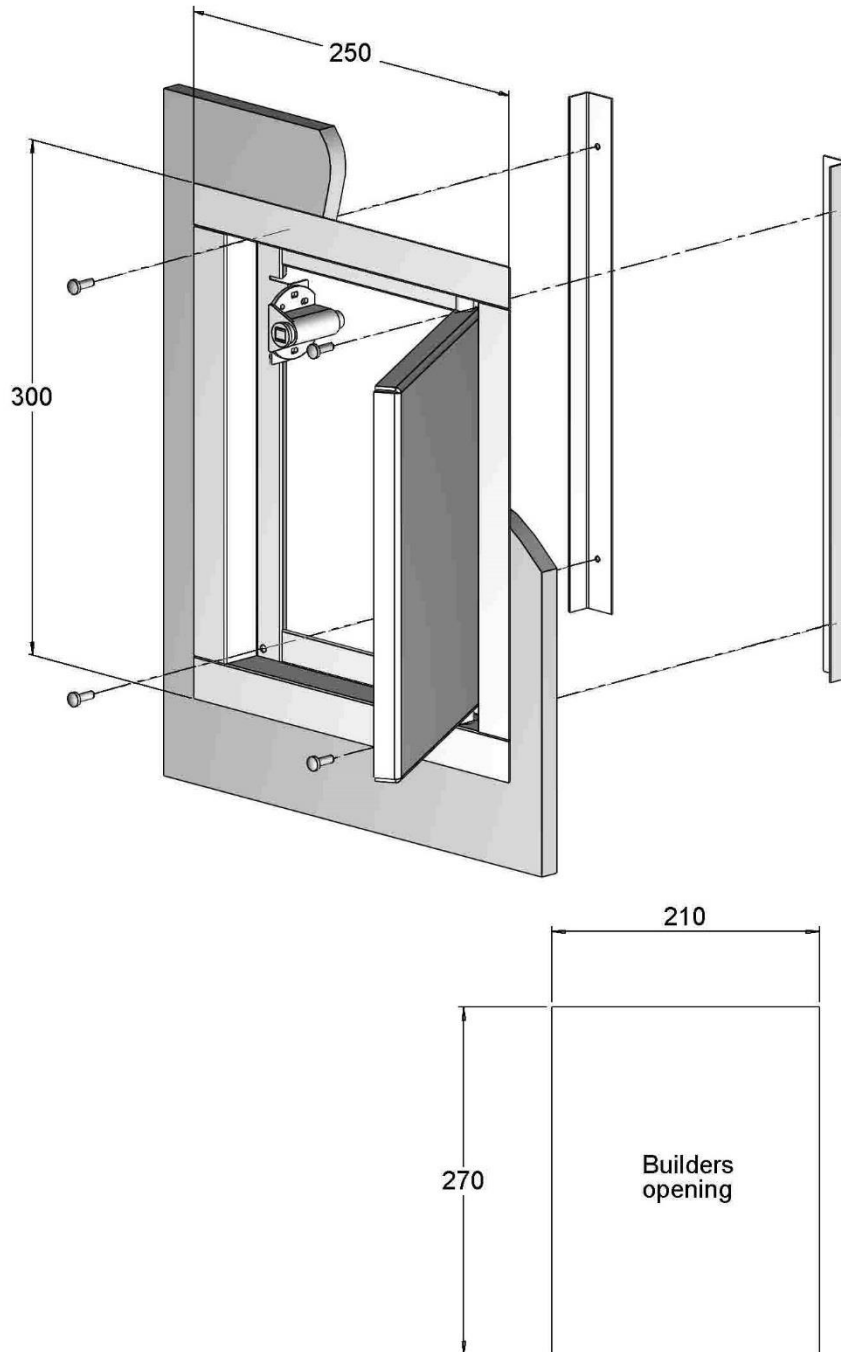

Installationshandbuch e-MatriX heat 800/500 RD (LL) e-MatriX heat 800/500 ST (LL) DE



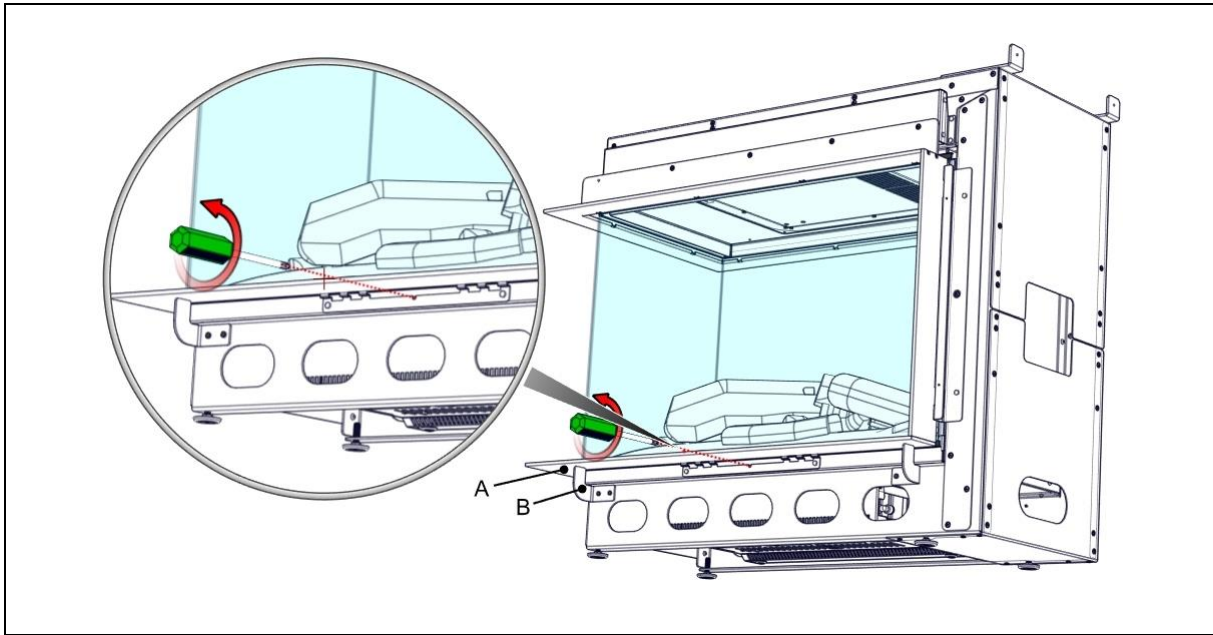

1.0

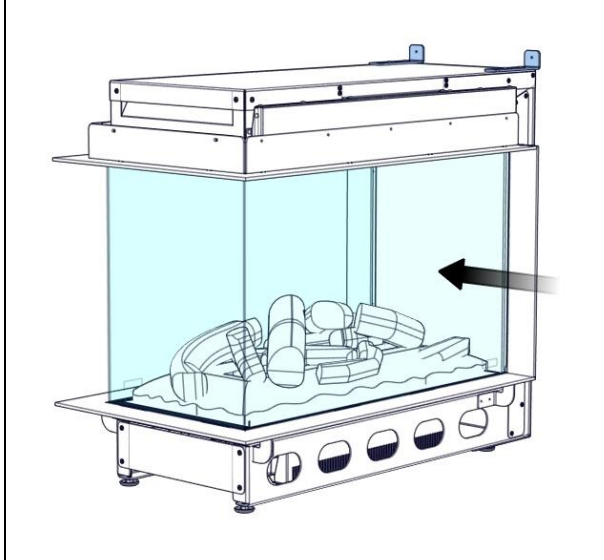

1.1a

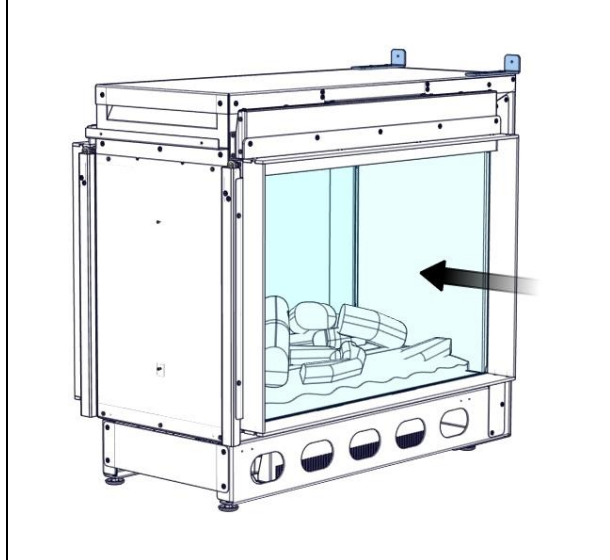

1.1b

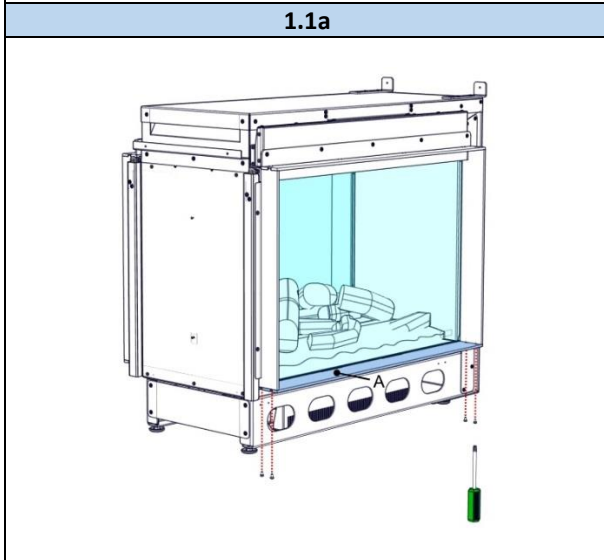

1.2

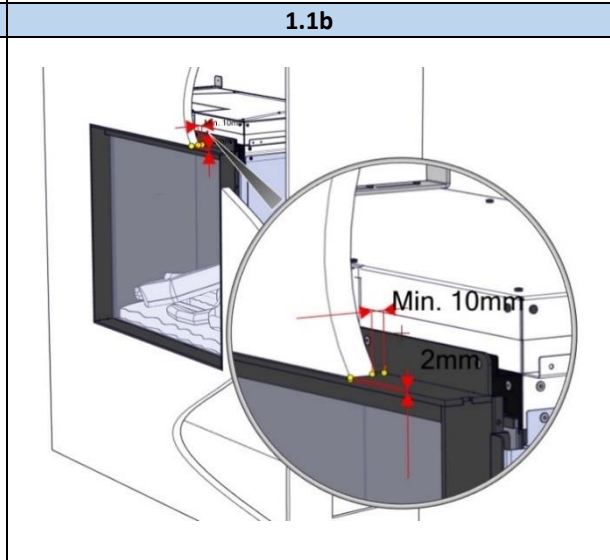

1.3

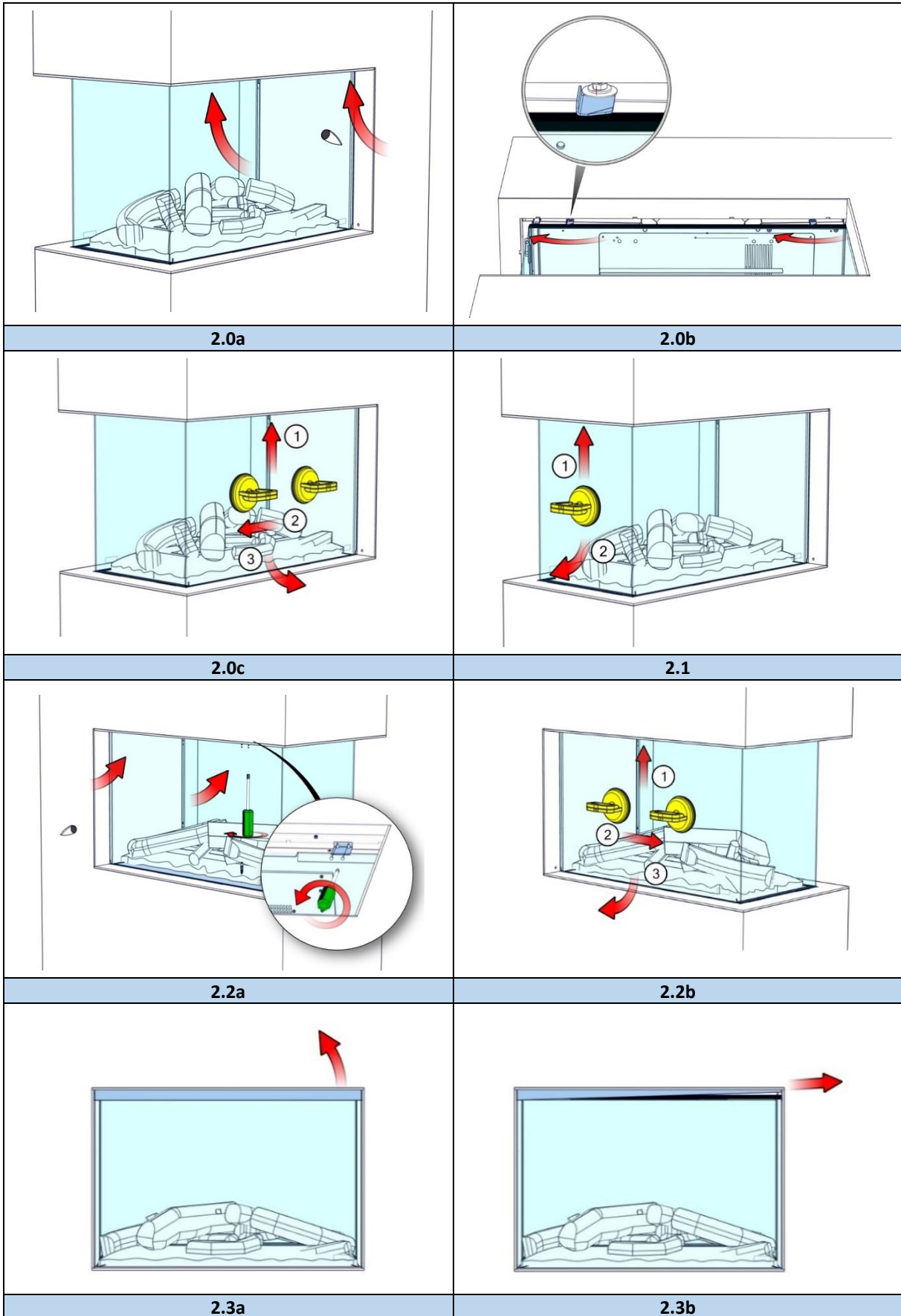

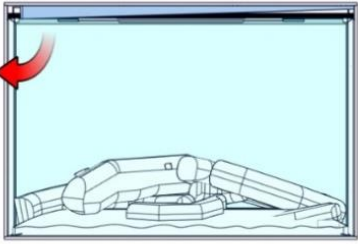
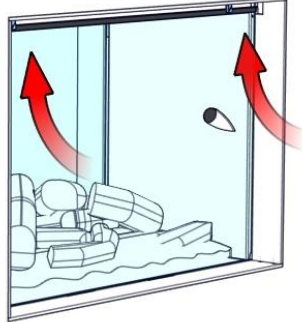
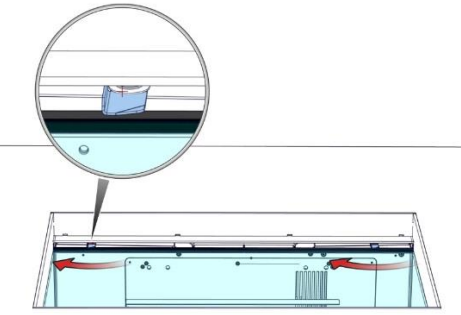
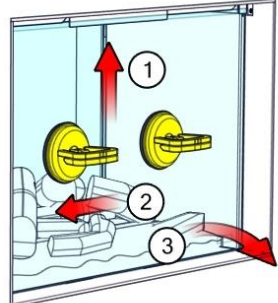
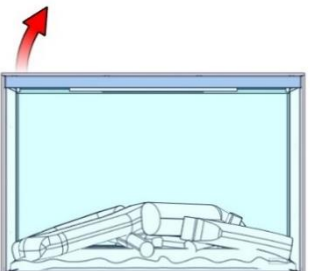
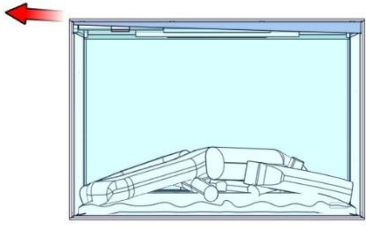
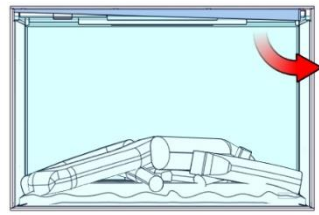
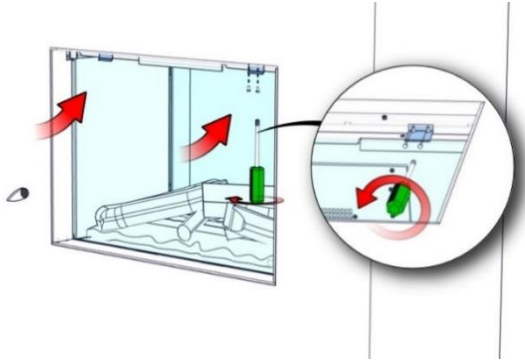
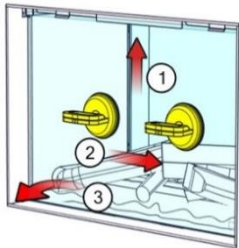
		
<p>2.3c</p>	<p>2.3d</p>	
		
<p>2.3e</p>	<p>2.3f</p>	
		
<p>2.4a</p>	<p>2.4b</p>	<p>2.4c</p>
		
<p>2.4d</p>	<p>2.4e</p>	

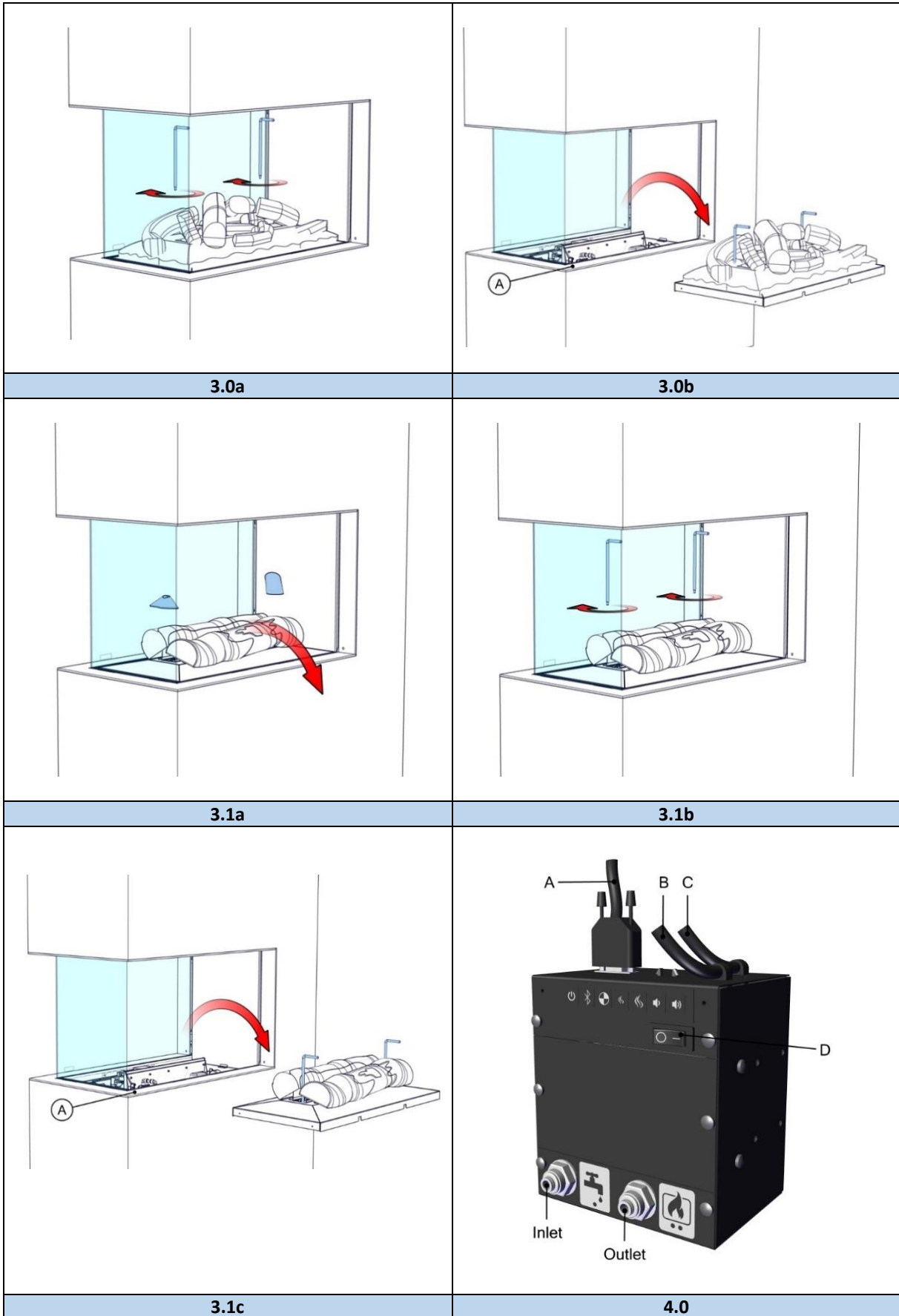



Leitungswasser
A = EA Rückflussverhinderer
B = ½ oder ¾"verbinder
C = ¼"1m Rohr
D = Kugelhahn
E = Abgeschnitten werden ¼"
F = Grobfilter
G = In-line-filter
H = Kontrollkasten
I = ¼"1,5m Rohr
J = Motor e-Matrix
1 = Sicherheitsklammern (11x)
2 = Klammern (2x) in-line filter
3 = Knie (4x)

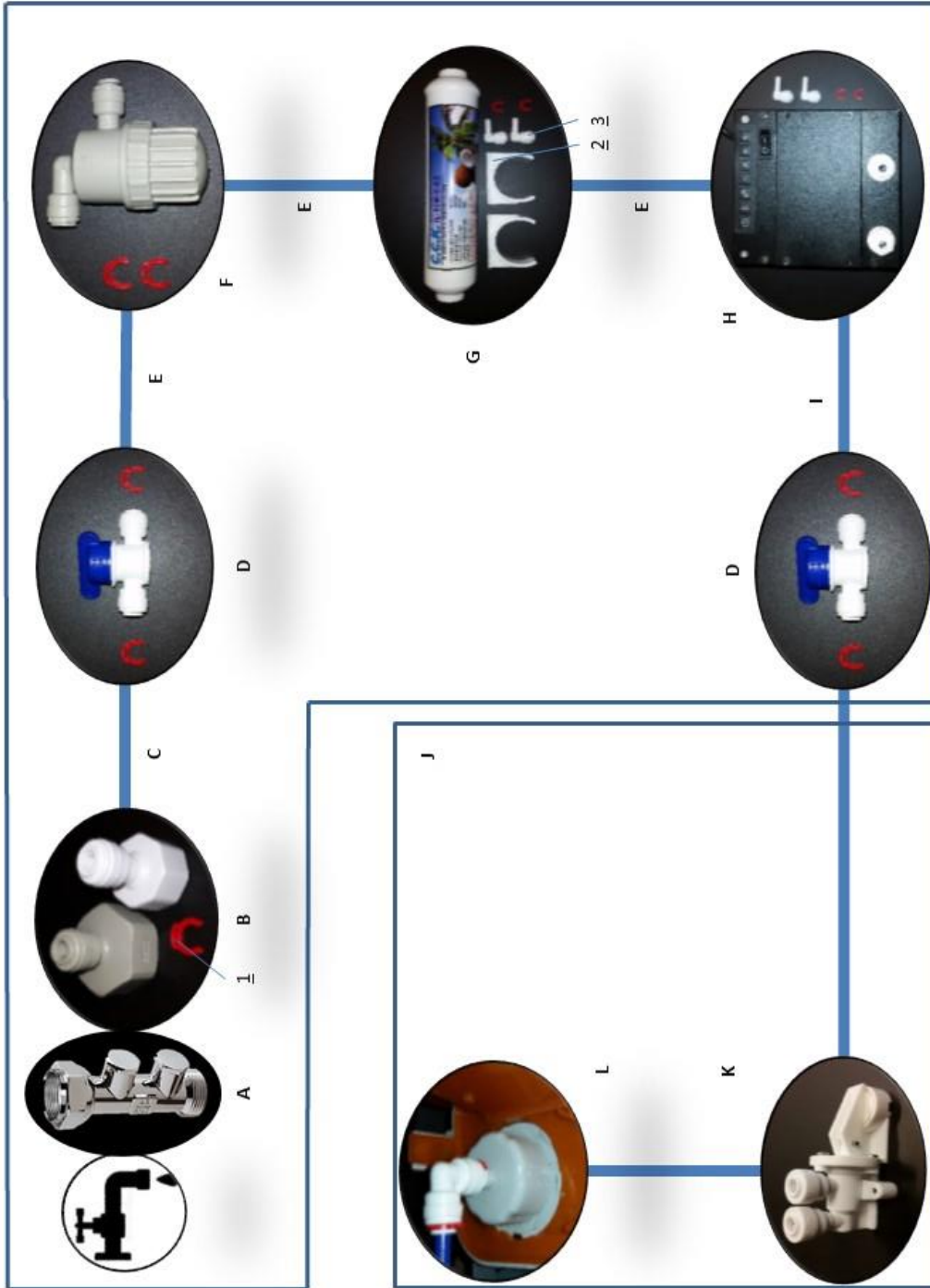

5.0

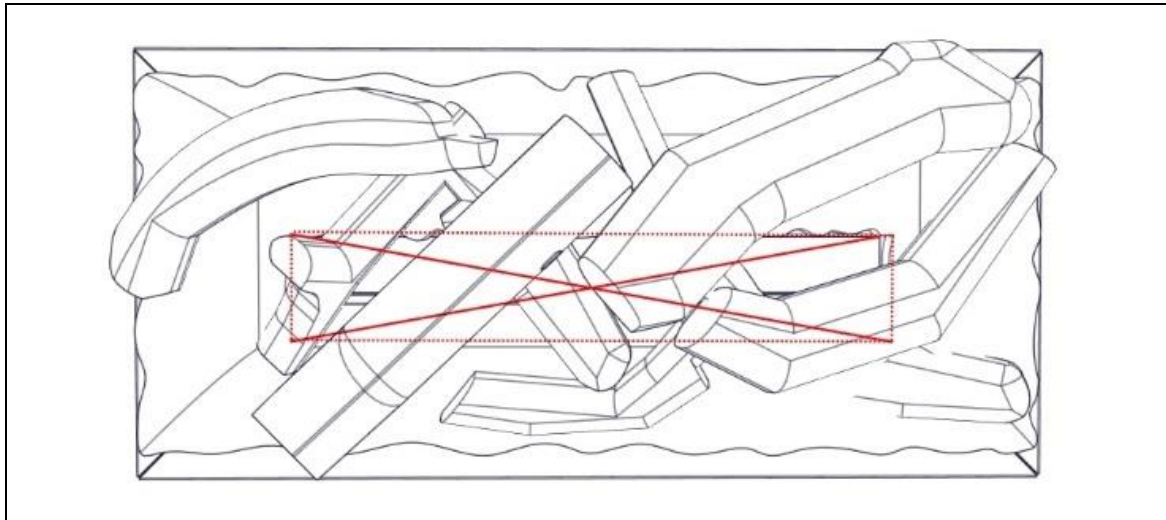

6.0

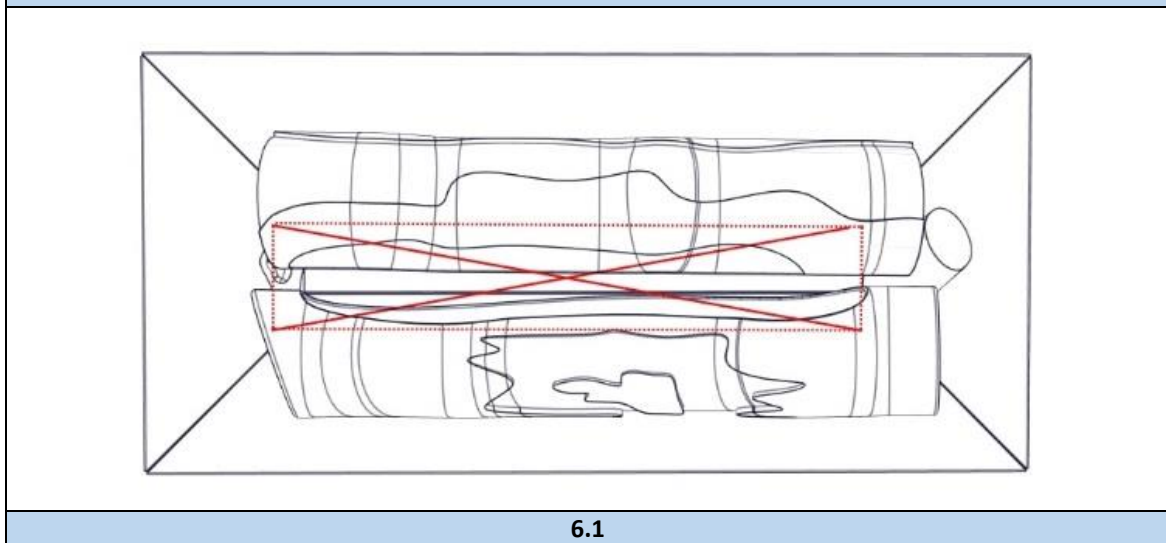

6.1



<p>7.0</p>	<p>7.1</p>
<p>7.2</p>	<p>7.3</p>
<p>7.4</p>	<p>7.5</p>
<p>7.6</p>	<p>8.0</p>



1 Liebe Kundin, lieber Kunde

Herzlichen Glückwunsch zu Ihrem neuen Faber-Kamin! Ein Qualitätsprodukt, das Ihnen viele Jahre Wärme und eine angenehme Atmosphäre bieten wird. Wir empfehlen Ihnen, dieses Handbuch vor der Benutzung des Kamins sorgfältig zu lesen. Sollte trotz unserer strengen Qualitätskontrolle ein Problem auftreten, können Sie sich jederzeit an Ihren Händler oder an Glen Dimplex Benelux B.V. wenden.

Für eventuelle Garantieansprüche ist es unerlässlich, dass Sie Ihren Kamin zuerst registrieren. Während dieser Registrierung erhalten Sie alle Informationen zu unserer Garantie.

➤ **Bitte beachten!**

Die Details zu Ihrem Kamin finden Sie im Benutzerhandbuch.

Sie können Ihren Kamin registrieren unter www.faberfires.com

Glen Dimplex Benelux B.V.
Adresse: Saturnus 8
NL-8448 CC
Heerenveen
Tel: +31 (0)513 656 500
E-Mail: contact@faberfires.com
Info: www.faberfires.com

1.1 Einleitung

Die Installation und Wartung des Gerätes muss von einem Fachmann mit nachgewiesenen Kenntnissen und Fähigkeiten durchgeführt werden. Ein Fachmann berücksichtigt alle technischen Aspekte wie Wärmestrahlung und Gasanschluss sowie die Anforderungen an den Rauchgasabzug.

Sind die Installationsanweisungen nicht eindeutig, dann sind die nationalen/lokalen Vorschriften zu beachten.

1.2 Überprüfen

- Überprüfen Sie den Kamin auf Transportschäden und melden Sie solche sofort Ihrem Lieferanten.
- Prüfen Sie, ob alle unten aufgeführten Teile enthalten sind:
 - Kontrollkasten
 - Fernbedienung (inkl. Batterien)
 - Dekorationsmaterial
 - Saugnäpfe (2x)
 - Griffe zum Entfernen des Brennstoffbettes
 - Fernzuggriffstür

- Ersatzoszillator (2x) und Schwamm.

1.3 CE-Erklärung

Wir erklären hiermit, dass das von Glen Dimplex Benelux BV freigegebene Faber-Heizgerät in seiner Konstruktion und Bauweise den europäischen Sicherheitsnormen EN60335-2-30 und den europäischen Normen für elektromagnetische Verträglichkeit (EMC) EN55014, EN60555-2 und EN60555-3 entspricht. Diese decken das Wesentliche ab Anforderungen der EG-Richtlinien 2006/95 / EG und 2004/108 / EG

Produkt: elektrisches Feuer Opti-myst
Modell: e-Matrix heat 800/500 RD (LL)
e-Matrix heat 800/500 RD (LL)

Diese Erklärung wird ungültig, sobald das Gerät ohne schriftliche Genehmigung von Glen Dimplex Benelux B.V. in irgendeiner Weise geändert wird.

2 Sicherheitshinweise

- Nicht im Freien benutzen
- Nicht in unmittelbarer Nähe von Bädern, Duschen oder Schwimmbädern verwenden.
- Nicht auf hochflorigen Teppichen oder Teppichen mit langen Haaren verwenden.
- Verwenden Sie das Gerät nicht ohne Glas.
- Stellen Sie das Gerät nicht direkt unter einer festen Steckdose oder Anschlussdose auf.
- Das Feuer muss gemäß dieser Anleitung installiert werden.

3 Installationsvoraussetzungen

3.1 Wasserversorgung

- Installieren Sie einen Wasseranschluss mit ½ "oder ¾" Außengewinde an einer zugänglichen Stelle.
- Installieren Sie ein EA-Rückflussverhinderer, das nicht im Lieferumfang des Geräts enthalten ist.
- Der Wasserdruck am Gerät muss zwischen 0,5 und 8 bar liegen. Bei Bedarf ein Druckminderventil verwenden.

3.2 Elektroanschluss

Für den Anschluss des Schaltkastens FAB1806 eine 230-VAC/50Hz-Steckdose in der Nähe des Kamins installieren.



4 Vorbereitungs- und Installationsanweisungen

4.1 Vorbereitung des Kamins

- Stellen Sie sicher, dass alle Verpackungsgegenstände entfernt wurden.
- Entfernen Sie die Transportschraube an der Vorderseite, siehe Abb. 1.0.
- Entfernen Sie das Frontglas und bewahren Sie es an einem sicheren Ort auf, siehe Kapitel 5.
- Entfernen Sie den Kraftstoffbehälter und bewahren Sie ihn an einem sicheren Ort auf (siehe Kapitel 6).

4.2 Aufstellen des Kamins

➤ Bitte beachten!

- Das Feuer muss immer an einer Wand befestigt werden.
- Dieses Gasgerät muss verkleidet werden.
- Stellen Sie für eine ordnungsgemäße Funktion des Feuers immer sicher, dass das Feuer ausgeglichen ist.

Bodenständig

Stellen Sie das Feuer in die richtige Position und befestigen Sie es an der Wand, siehe Abb. 1.1a oder Abb. 1.1b.

4.3 Installation und Verkleidung

e-MatriX-RD (Abb. 1.0)

Mit Abdeckstreifen "A"

Bauen den falschen Schornstein oder das falsche Plateau gegen den Distanzhalter B.

Ohne Abdeckleiste "A"

Entfernen Sie den Distanzhalter "B". Bauen Sie den falschen Schornstein oder das falsche Plateau gegen das Gerät.

e-MatriX-ST (Abb. 1.2)

Mit Abdeckstreifen "A"

Bauen Sie den falschen Schornstein oder das falsche Plateau gegen das Gerät.

Ohne Abdeckleiste "B"

- Entfernen Sie die Abdeckstreifen „A“, siehe Abb. 1.2.
- Bauen Sie den falschen Schornstein oder das falsche Plateau gegen das Gerät.

4.4 Kontrollkasten (siehe Abb. 4.0)

➤ Bitte beachten!

Befestigen Sie den Schaltkasten an einer zugänglichen Stelle hinter der Fernzugriffstür, siehe Maßzeichnung 12.3 und 12.4.

Elektrischer Anschluss

- Verwenden Sie das mitgelieferte Verlängerungskabel, um die Kontrollkasten mit dem Engine zu verbinden, siehe Abb. 4,0-B.
- Führen Sie das Gleichstromkabel im Motor zum Steuerkasten und schließen Sie es an. Siehe fig. 4,0-A:
 - max. Kabellänge von der Mitte des Feuers nach links ist 1,5m.
 - max. Kabellänge von der Mitte des Feuers nach rechts ist 1,0m.
- Schließen Sie das mitgelieferte Netzkabel an, siehe Abb. 4,0-C.

Auf Wunsch ist ein Verlängerungsset von 2m erhältlich! (Die vorhandene Kabellänge wird um 2 m verlängert, Artikelnummer 20901478).

Wasser Anschluss

Dieses Gerät ist mit folgenden (Überlauf-) Schutzvorrichtungen ausgestattet:

- Elektromechanisches Ventil im Steuerkasten, das von Sensoren im Wassertank gesteuert wird.
- Absorptionsventil im Motor, das bei einem unerwarteten Überlauf der Wasserrinne einschaltet, siehe Abb. 5,0K.
- Schließen Sie alle Teile gemäß Flussdiagramm an, siehe Abb. 5.0.
- Stellen Sie die Wasserfilter an einer zugänglichen Stelle in korrekter Ausrichtung auf. Auf beiden Filtern befindet sich eine Markierung für die Durchflussrichtung.

➤ Bitte beachten!

Führen Sie einen Leistungstest durch, siehe Kapitel 8, und überprüfen Sie alle Anschlüsse auf Wasserleckagen, bevor Sie das Brennstoffbett und die Frontscheibe einsetzen.

4.5 Einbaustruktur

- Die Konstruktion darf nicht auf dem Feuer ruhen.
- Halten Sie einen Mindestabstand von 10 mm zwischen dem eingebauten Rahmen und der Kaminbrust ein, wenn Sie brennbares Material verwenden, siehe Abb. 1.3.



- Beachten Sie einen Mindestabstand von 2 mm aufgrund der Ausdehnung des Kamins, siehe Abb. 1.3.
- Berücksichtigen Sie die Dicke einer eventuellen Deckschicht!

Belüftung

- Das e-MatriX benötigt einen Mindestfrei- raum von 50 mm über dem Feuer.
- Der e-MatriX benötigt eine Mindestlüf- tung von 210 cm² unter dem Feuer.

5 Glas entfernen

5.1 Frontscheibe e-MatriX-RD

Frontscheibe (siehe Abb. 1.1a, Wartung von die- ser Seite).

- Drehen Sie beide Glasklemmen im Uhrzei- gersinn. Siehe Abb. 2.0a und 2.0b.
- Setzen Sie die Saugnäpfe auf und entfer- nen Sie das Glas. Siehe Abb. 2.0c.

Zum Auswechseln des Glases die Schritte in umge- kehrter Reihenfolge wiederholen.

Zweite Frontscheibe

Nur zum Reinigen muss dieses Glas nicht entfernt werden.

- Entfernen Sie beide Glasfedern oben. Siehe Abb. 2.2a.
- Setzen Sie die Saugnäpfe auf und entfer- nen Sie das Glas. Siehe Abb. 2.2b.

Zum Auswechseln des Glases die Schritte in umge- kehrter Reihenfolge wiederholen.

5.2 Frontscheibe e-MatriX ST

Frontscheibe (siehe Abb. 1.1b, Wartung von die- ser Seite).

- Entfernen Sie den Abdeckstreifen. Siehe Abb. 2.3a, 2.3b und 2.3c.
- Drehen Sie die Glasklemme im Uhrzeiger- sinn. Siehe Abb. 2.3d und 2.3e.
- Setzen Sie die Saugnäpfe auf und entfer- nen Sie das Glas. Siehe Abb. 2.3f.

Wiederholen Sie die Schritte in umgekehrter Rei- henfolge, um das Glas auszutauschen.

Zweite Frontscheibe

Nur zum Reinigen muss dieses Glas nicht entfernt werden.

- Entfernen Sie den Abdeckstreifen. Siehe Abb. 2.4a, 2.4b und 2.4c

- Entfernen Sie beide Glasfedern oben. Siehe Abb. 2.4d
- Setzen Sie die Saugnäpfe auf und entfer- nen Sie das Glas. Siehe Abb. 2.4e.

Zum Auswechseln des Glases die Schritte in umge- kehrter Reihenfolge wiederholen.

5.3 Seitenscheibe e-MatriX RD

Nur zum Reinigen muss dieses Glas nicht entfernt werden.

- Setzen Sie die Saugnäpfe auf und entfer- nen Sie das Glas. Siehe Abb. 2.1.

Zum Auswechseln des Glases die Schritte in umge- kehrter Reihenfolge wiederholen.

6 Brennstoffbett ausbauen

➤ Bitte beachten!

- Heben Sie das Brennstoffbett niemals ohne die mitgelieferten Griffe an, Abb. 3.0a.
- Bewahren Sie die Griffe für eine spätere Verwendung auf.

e-MatriX RD,ST

- Entfernen Sie die Frontscheibe, siehe Ka- pitel 5.
- Decken Sie den Abdeckstreifen ab/entfer- nen Sie ihn, um Kratzer zu vermeiden (siehe Abb. A). 3.0b.
- Schrauben Sie die Griffe in das Brennstoff- bett, siehe Abb. 3.0a.
- Heben Sie das Brennstoffbett vorsichtig an, ziehen Sie den Stecker ab und bewah- ren Sie es an einem sicheren Ort auf, siehe Abb. 3.0b.

e-MatriX RD,ST (LL)

- Entfernen Sie die Frontscheibe, siehe Ka- pitel 5.
- Decken Sie den Abdeckstreifen ab/entfer- nen Sie ihn, um Kratzer zu vermeiden (siehe Abb. A). 3.1c.
- Entfernen Sie zuerst die beiden kleinen Stämme, siehe Abb. 3.1a, bevor die Griffe im Brennstoffbett gedreht werden, siehe Abb. 3.1b.
- Heben Sie das Brennstoffbett vorsichtig an, ziehen Sie den Stecker ab und bewah- ren Sie es an einem sicheren Ort auf, siehe Abb. 3.1c.

Zum Auswechseln des Brennstoffbettes die Schritte in umgekehrter Reihenfolge wiederholen.



7 Dekorationsmaterial platzieren

- **Bitte beachten!**
 - Halten Sie Dekorationsmaterial von Kindern, Tieren und Personen mit eingeschränkten körperlichen oder geistigen Fähigkeiten fern.
 - Legen Sie kein Dekorationsmaterial in den mittleren Bereich, siehe Abb. 6.0 oder fig. 6.1.

Die mitgelieferte Asche und Chips können verwendet werden, um Ihr Feuer zu personalisieren!

8 Leistungstest

- Zum ersten Mal Wasser einfüllen, siehe Bedienungsanleitung Kapitel 4.
- Überprüfen Sie alle Anschlüsse auf Wasserlecks.
- Prüfen Sie, ob der Abluftventilator läuft.
- Prüfen Sie, ob der Heizlüfter läuft.
- Überprüfen Sie, ob die Fernbedienung in der gewünschten Entfernung (max. 8 m) funktioniert.
- Brennstoffbett austauschen, siehe Kapitel 6.
- Frontscheibe ersetzen, siehe Kapitel 5.
- Führen Sie eine abschließende Funktionsprüfung durch.

9 Wartung

9.1 Wartungsintervalle

- Wasserwanne, Luftfilter reinigen und Schallköpfe austauschen.
Kommerzielle Benutzung:
 - alle drei Monate.Hausgebrauch:
 - einmal im Jahr.
 - Grobfilter reinigen und Inline-Filter ersetzen.
Kommerzielle Benutzung:
 - alle drei Monate.Hausgebrauch:
 - Alle zwei Jahre.
- **Bitte beachten!**
Das Wartungsintervall ist abhängig von der Wasserqualität und/oder den Betriebsstunden und kann daher von den oben genannten abweichen.

Wassertank reinigen

- **Bitte beachten!**
 - Stellen Sie den Hauptschalter der Kontrollkästen immer auf die Position „OFF“ (0) (siehe Abb. 4.0-D) und trennen Sie die Stromversorgung.
 - Verwenden Sie niemals Scheuermittel.
- 1 Entfernen Sie die Frontscheibe, siehe Kapitel 5.
- 2 Entfernen Sie das Brennstoffbett, siehe Kapitel 6.
- 3 Trennen Sie den Füllverschluss, indem Sie ihn im Uhrzeigersinn drehen, siehe Abb. 7.0
- 4 Trennen Sie beide Geberkabel, siehe Abb. 7.1.
- 5 Lösen Sie den Clip auf beiden Seiten und entfernen Sie die Düse, siehe Abb. 7.2 und 7.3.
- 6 Heben Sie den Wassersumpf vorsichtig an, ohne Wasser zu verschütten, und leeren Sie den Wassersumpf, siehe Abb. 7.4.
- 7 Die Schallköpfe werden mit Kunststoffklammern im Wassersumpf befestigt. Schieben Sie die Clips vorsichtig nach hinten und entfernen Sie die Schallköpfe, siehe Abb. 7.5.
- 8 Geben Sie eine kleine Menge Spülmittel in den Wassersumpf und reinigen Sie den Sumpf mit einer weichen Bürste. Reinigen Sie auch die Schallköpfe, einschließlich der Scheiben unter den Kegeln. Entfernen Sie den Kegel, indem Sie ihn im Uhrzeigersinn drehen, siehe Abb. 7.6.
- 9 Spülen Sie die Wasserwanne nach der Reinigung gründlich mit sauberem Wasser ab, um alle Spülmittelspuren zu entfernen.
- 10 Reinigen Sie die Düse (Abb. 7.3) mit einer weichen Bürste und spülen Sie sie gründlich mit Wasser aus.

Führen Sie die obigen Schritte in umgekehrter Reihenfolge aus, um sie wieder zusammenzusetzen.

Luftfilter reinigen

- 6. Schieben Sie den Luftfilter vorsichtig nach oben aus der Kunststoffhalterung, siehe Abb. 7.0.
- 7. Spülen Sie das Waschbecken vorsichtig mit Wasser aus und trocknen Sie es mit einem Stofftuch ab, bevor Sie es zurückgeben.
- 8. Tauschen Sie den Luftfilter aus.
- 9. Stellen Sie das Brennstoffbett auf, siehe Kapitel 6.



10. Setzen Sie das Frontglas ein, siehe Abschnitt 5.

Schallköpfe ersetzen

➤ **Bitte beachten!**

Stellen Sie den Hauptschalter der Kontrollkasten immer auf die Position „OFF“ (0) (siehe Abb. 4.0-D) und trennen Sie die Stromversorgung.

1. Befolgen Sie die ersten 7 Schritte im Abschnitt „Reinigen der Wasserwanne“ in Kapitel 9.1, um Zugang zu erhalten und die Schallköpfe zu entfernen.
2. Setzen Sie die neuen Schallköpfe ein und wiederholen Sie die obigen Schritte in umgekehrter Reihenfolge. (Stellen Sie sicher, dass die Geberkabel die Öffnung der Kegel nicht blockieren).

Grobfilter reinigen

- 7 Schalten Sie die Wasserversorgung aus.
- 8 Schließen Sie die Kugelhähne.
- 9 Schrauben Sie den Sockel ab und reinigen Sie den Filter.

Inline-Filter austauschen

- 7 Schalten Sie die Wasserversorgung aus.
- 8 Schließen Sie die Kugelhähne.
- 9 Tauschen Sie den Inline-Filter aus.

(Platzieren Sie den Inline-Filter in der richtigen Ausrichtung. Auf dem Filter befindet sich eine Markierung für die Durchflussrichtung.)

9.2 Absorptionsventil zurücksetzen

Wenn das Absorptionsventil aktiviert ist, muss der Schwamm ausgetauscht werden (Abb. 1.3K). Das Absorptionsventil befindet sich vorne rechts unten am Motor.

4. Nehmen Sie den aktivierten Schwamm heraus.
5. Beheben Sie die Ursache für die Wasserleckage und entfernen Sie das Wasser am Boden des Motors. Setzen Sie den neuen Schwamm ein und öffnen Sie das Absorptionsventil, indem Sie die weiße Klemme nach unten drücken.

10 Technische Daten

		230 V	240 V
	Volle Hitze	2050 W	2250 W
	Halbe Hitze	1150 W	1350 W
	Nur Flamme	245 W	260 W
	Bereithalten	5 W	5 W
	Batterien Fernbedienung	(2x) 1,5 AA V	
	Wasserverbrauch	0,15 L/h	
	Eingangswasserdruck	0,5-8 Bar	
	Wasseranbindung	½ oder ¾ Inch	

11 Fehlerbehebung und Fehlercodes Fernbedienung

Code	Symptome	Ursache	Aktion
	Der Flammeneffekt startet nicht.	Keine Stromversorgung. Niedriger Wasserstand. Die Schallköpfe sind nicht richtig angeschlossen.	Überprüfen Sie, ob das Netzteil richtig an die Steckdose angeschlossen ist und der Netzschalter der Kontrollkasten auf ON (I) steht. Siehe "Erstmaliges Befüllen mit Wasser", Kapitel 4 in der Bedienungsanleitung. Überprüfen Sie, ob die Stecker richtig eingesteckt sind, siehe Abb. 7.1.
51	e-Matrix startet nicht oder hört nicht auf zu arbeiten und die LEDs blinken kontinuierlich zweimal.	Niedriger Wasserstand. Das Absorptionsventil (Überlaufschutz) ist aktiviert.	Siehe "Erstmaliges Befüllen mit Wasser", Kapitel 4 in der Bedienungsanleitung. Stellen Sie den Netzschalter der Kontrollkasten auf die Position „OFF“ (0), siehe Abb. 4.0-D. Überprüfen Sie alle Anschlüsse auf Wasserlecks und stellen Sie den Netzschalter wieder auf "ON" (I). Siehe Abschnitt 9.2.
56	e-Matrix funktioniert nicht, die LEDs blinken viermal.	Die Wasserfüllzeit ist zu lang.	Stellen Sie den Netzschalter der Kontrollkasten auf die Position „OFF“ (0), siehe Abb. 4.0-D. Überprüfen Sie alle Anschlüsse auf Wasserlecks. Schließen Sie die Kugelhähne und überprüfen Sie den Netzfilter, indem Sie den Boden herausdrehen, um sicherzustellen, dass er nicht durch Schmutz und Ablagerungen verstopft ist. Öffnen Sie die Kugelhähne wieder und stellen Sie den Netzschalter wieder auf "ON" (I).
	Bei der höchsten Einstellung ist der Flammeneffekt zu gering.	Die Schallköpfe und/oder der Luftfilter sind verschmutzt.	Siehe Kapitel 9.
	Der Flammeneffekt ist zu hoch und es gibt zu viel Rauch.	Der Abluftventilator funktioniert nicht mehr.	Überprüfen Sie, ob der Lüfter oben rechts im Feuer läuft.
	Die Fernbedienung funktioniert nicht.	Schwache Batterien. Die Fernbedienung ist nicht mit dem Empfänger gekoppelt. Entfernung zum Feuer ist zu weit.	Legen Sie neue Batterien ein, siehe Kapitel 5 in der Bedienungsanleitung. Koppeln Sie die Fernbedienung mit dem Receiver, siehe Kapitel 5 in der Bedienungsanleitung. Verkürzt den Abstand.
	Große Rauchmengen erscheinen grau oder farblos.	Lampenfehler.	Platine durch Lampen ersetzen.
57	e-Matrix funktioniert nicht, die LEDs blinken drei Mal kontinuierlich.	Wasserleck	Stellen Sie den Netzschalter der Kontrollkasten auf die Position „OFF“ (0), siehe Abb. 4.0-D. Überprüfen Sie alle Anschlüsse auf Wasserlecks und stellen Sie den Netzschalter wieder auf "ON" (I).
58	e-Matrix funktioniert nicht, die LEDs blinken alle acht Sekunden.	Wasserstand zu hoch.	Stellen Sie den Netzschalter der Kontrollkasten auf die Position „OFF“ (0), siehe Abb. 4.0-D und Aufruf zur Wartung.

12 Maßzeichnungen

12.1 e-MatriX heat 800/500-RD (LL)

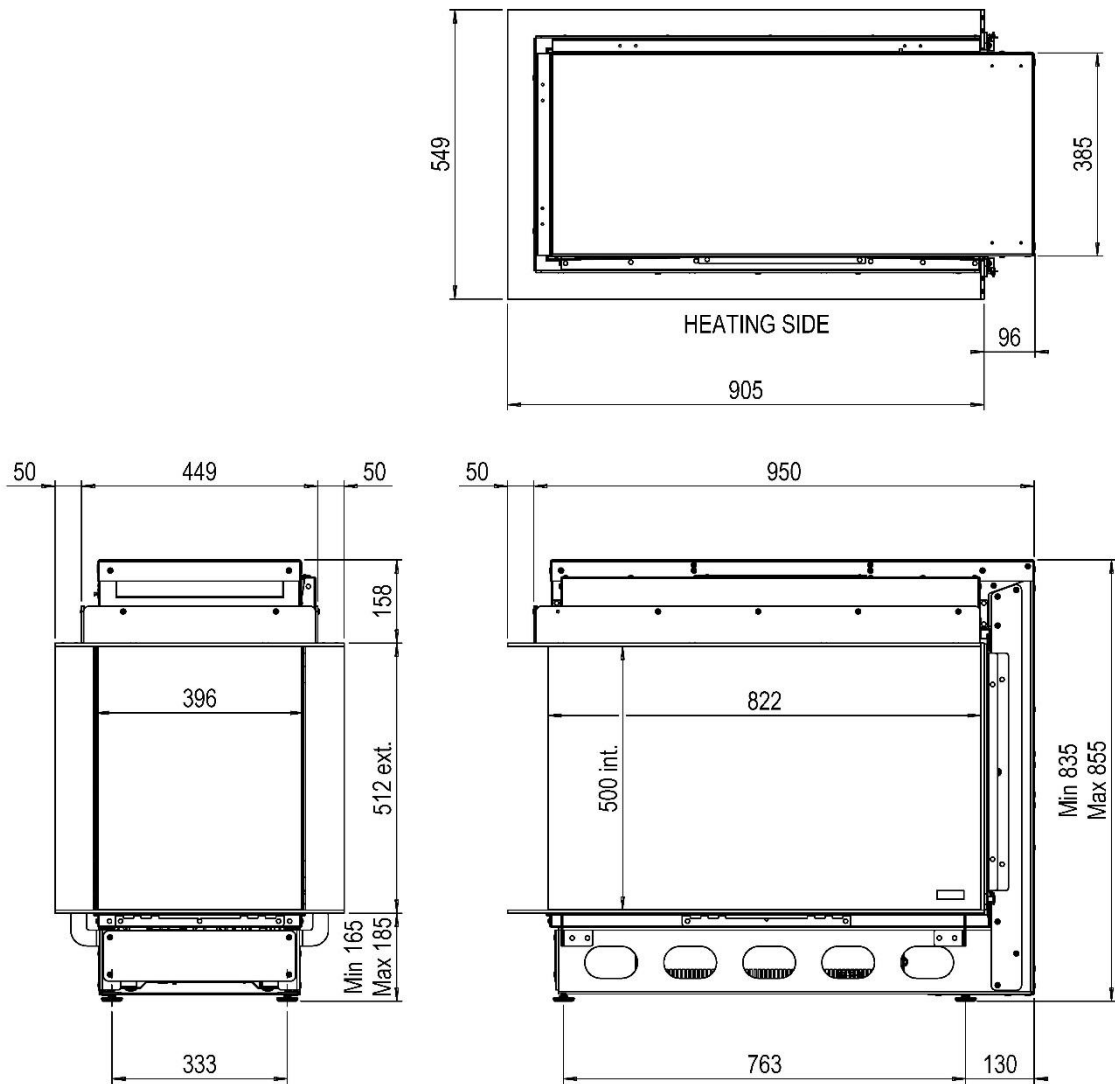

12.2 e-Matrix 800/500-ST (LL) heat

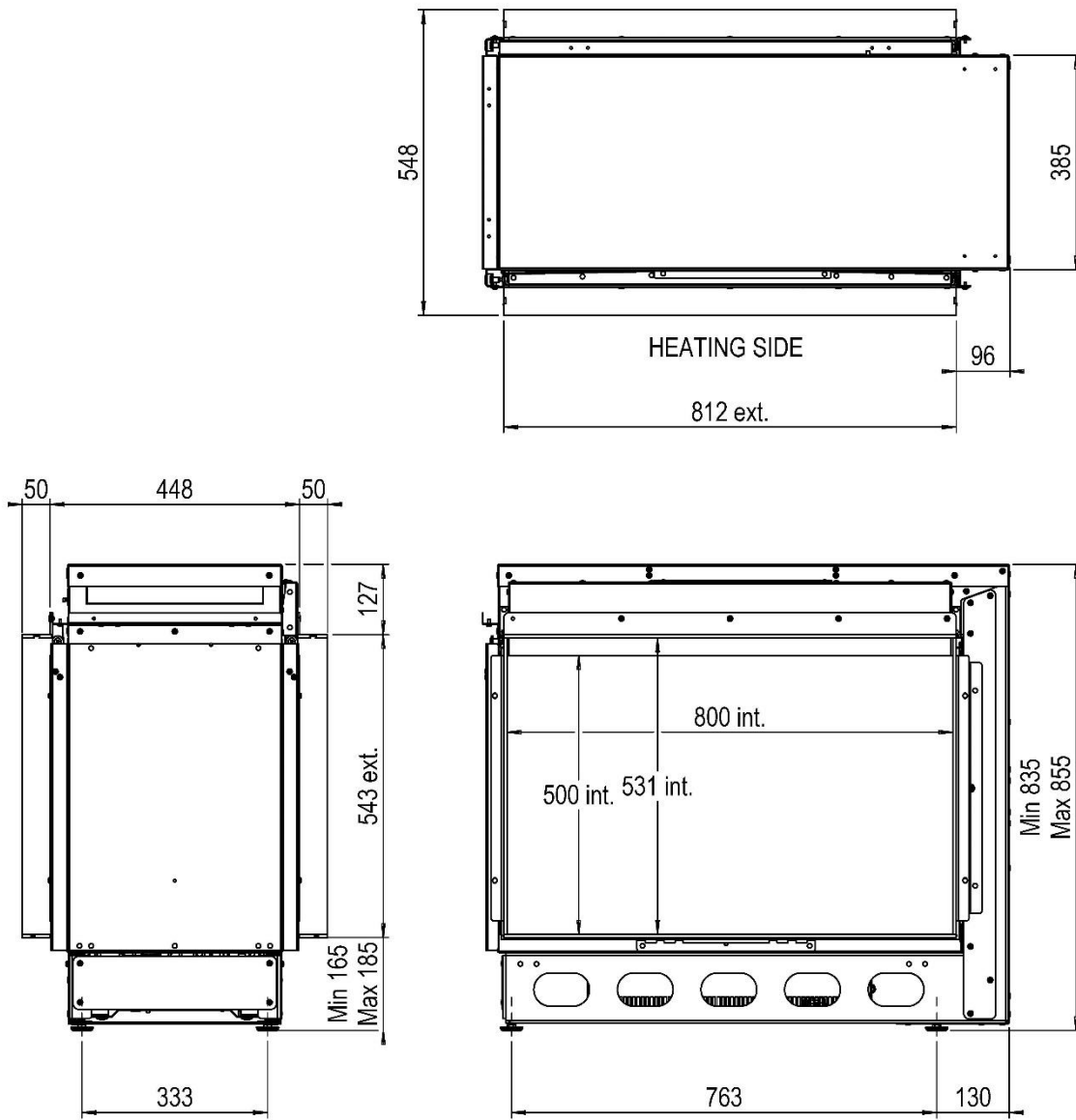

12.3 Kontrollkasten

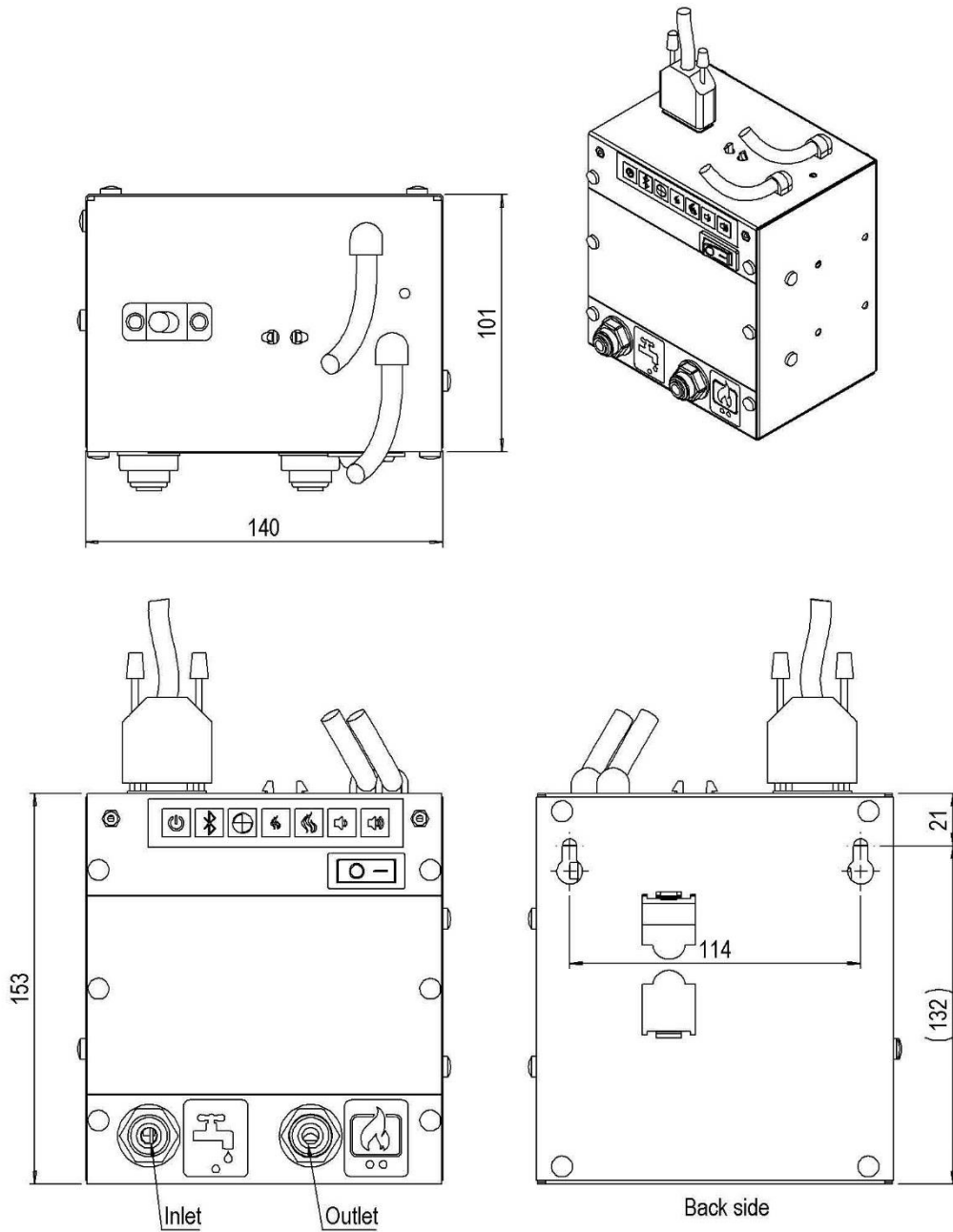

12.4 Fernzugriffstür (Artikelnummer A9299463)

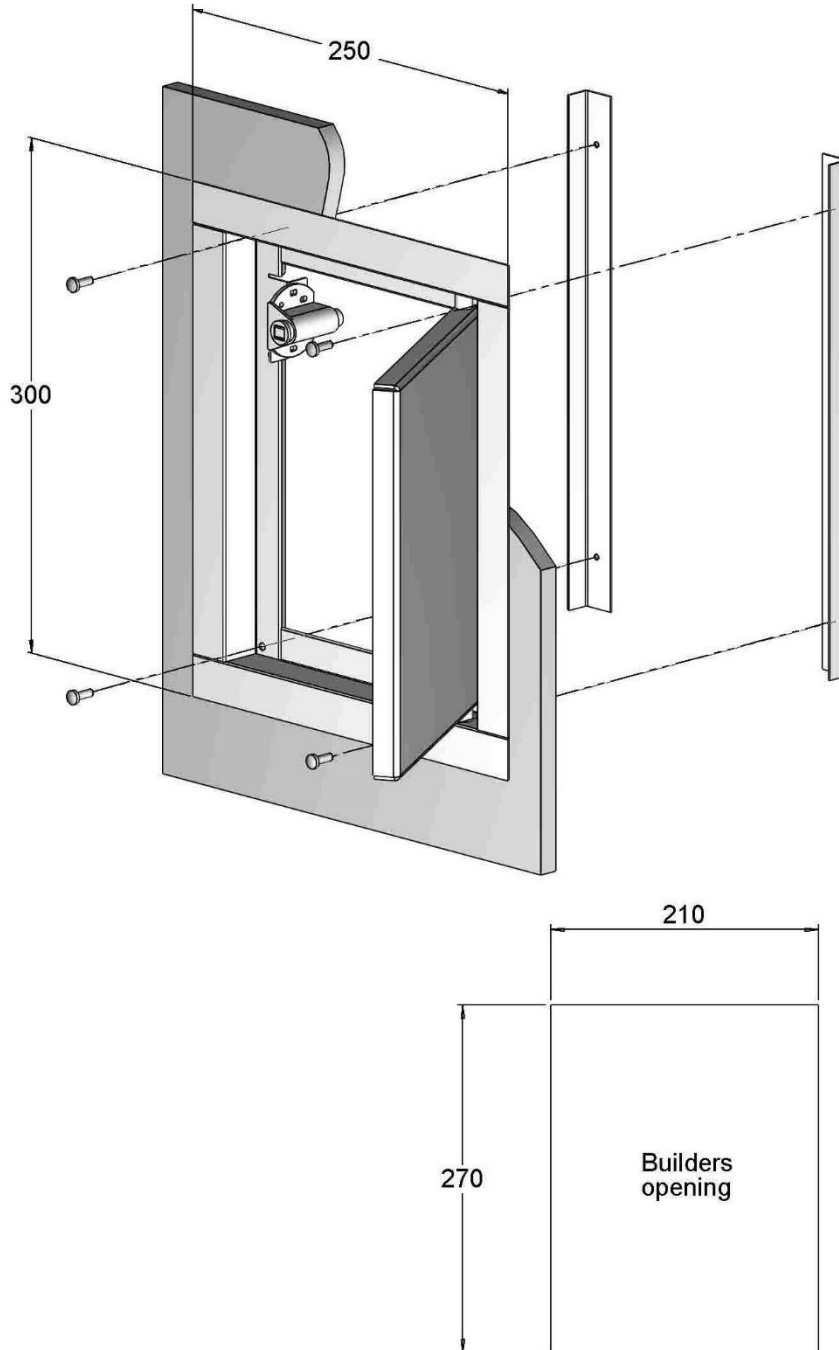

Manuel d'installation

e-MatriX heat 800/500 RD (LL)

e-MatriX heat 800/500 ST (LL)

FR



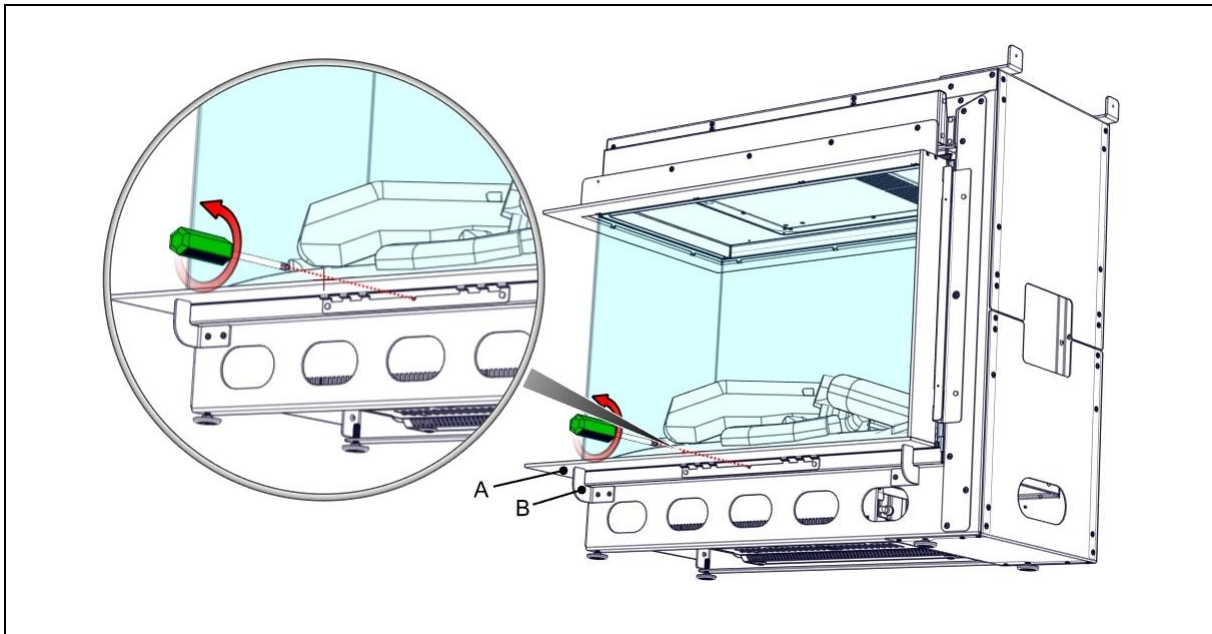

1.0

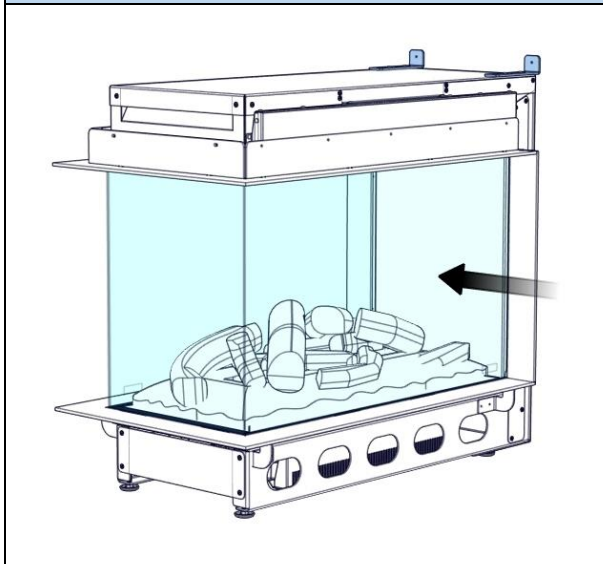

1.1a

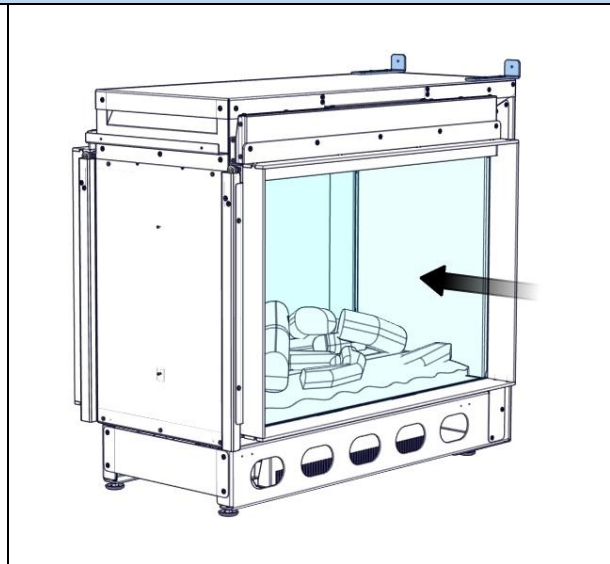

1.1b

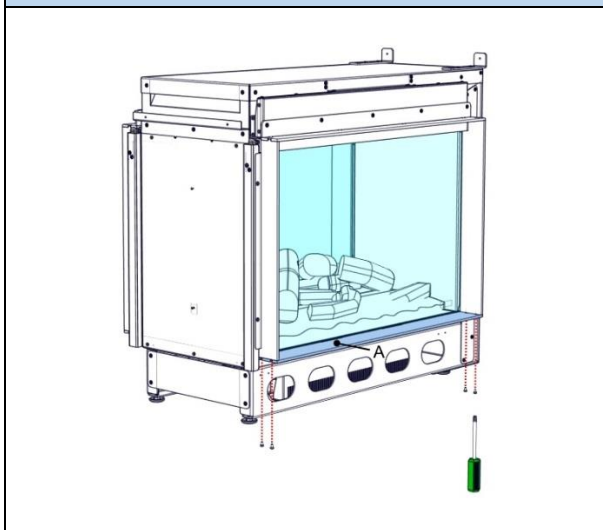

1.2

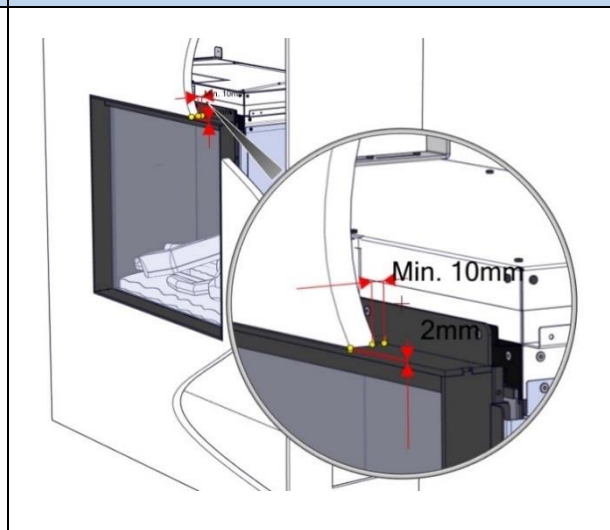

1.3

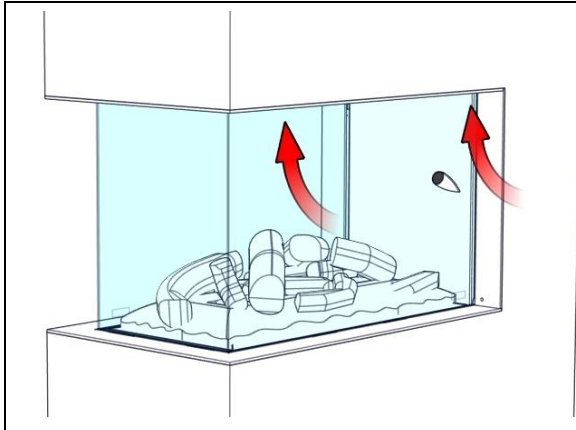

2.0a

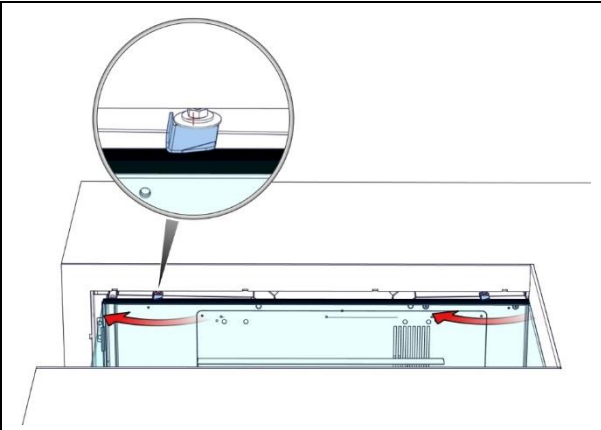

2.0b

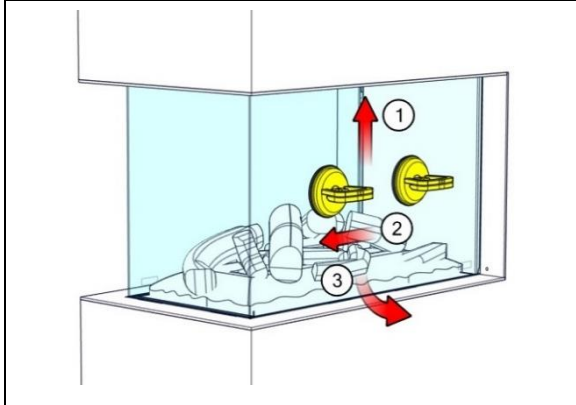

2.0c

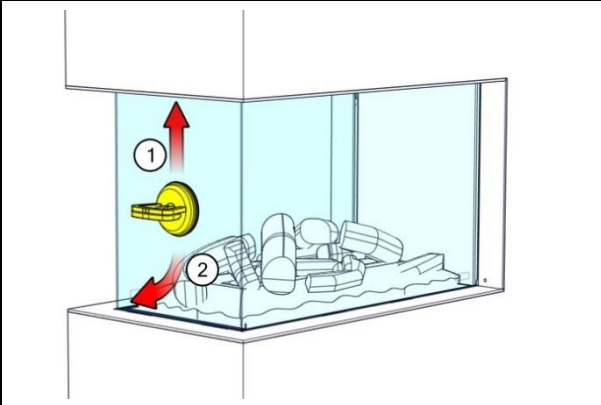

2.1

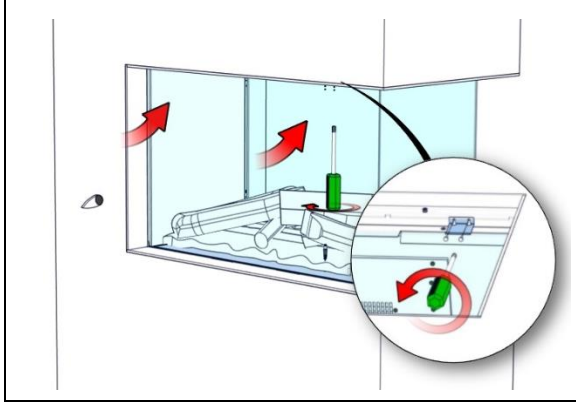

2.2a

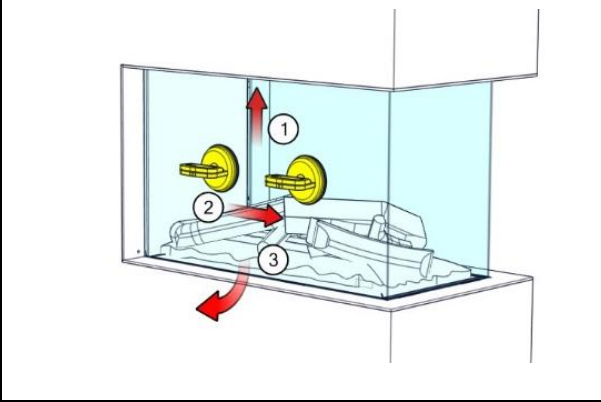

2.2b

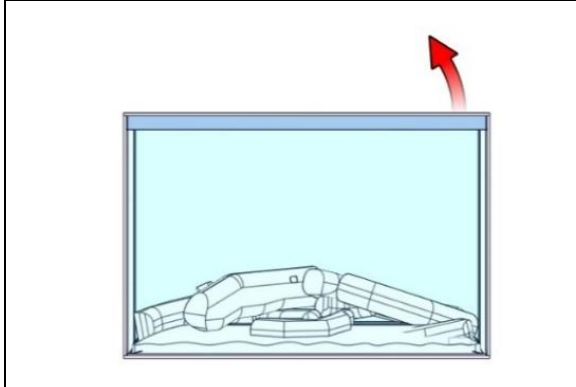

2.3a

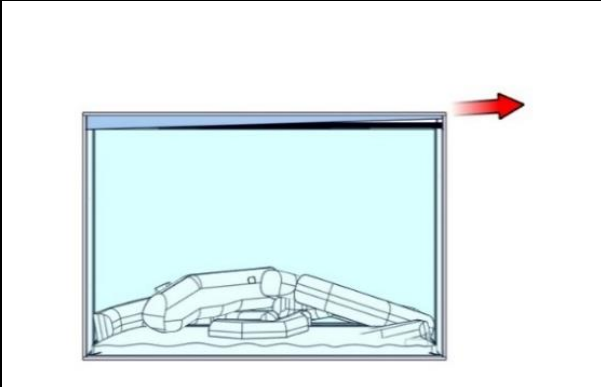

2.3b

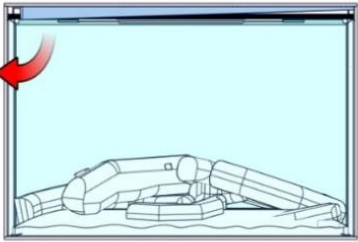
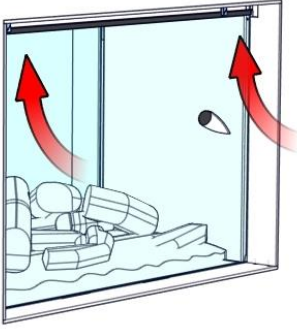
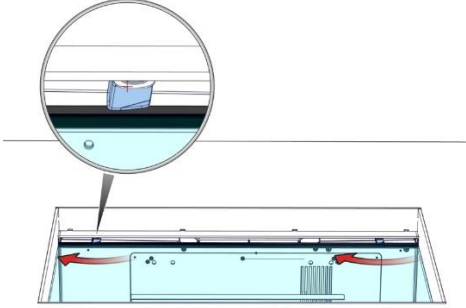
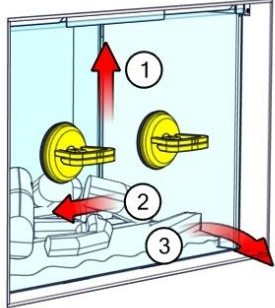
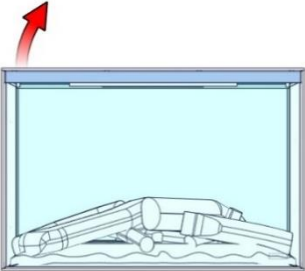
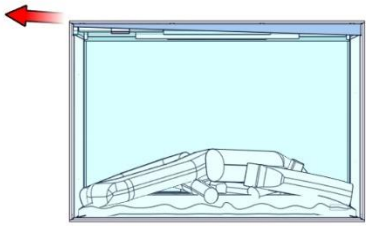
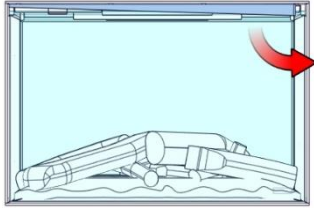
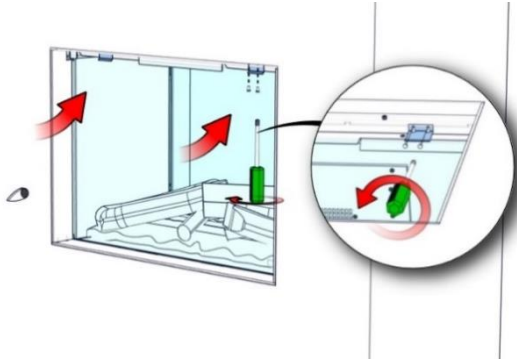
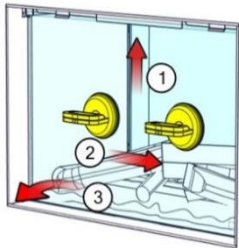

		
<p>2.3c</p>	<p>2.3d</p>	
		
<p>2.3e</p>	<p>2.3f</p>	
		
<p>2.4a</p>	<p>2.4b</p>	<p>2.4c</p>
		
<p>2.4d</p>	<p>2.4e</p>	

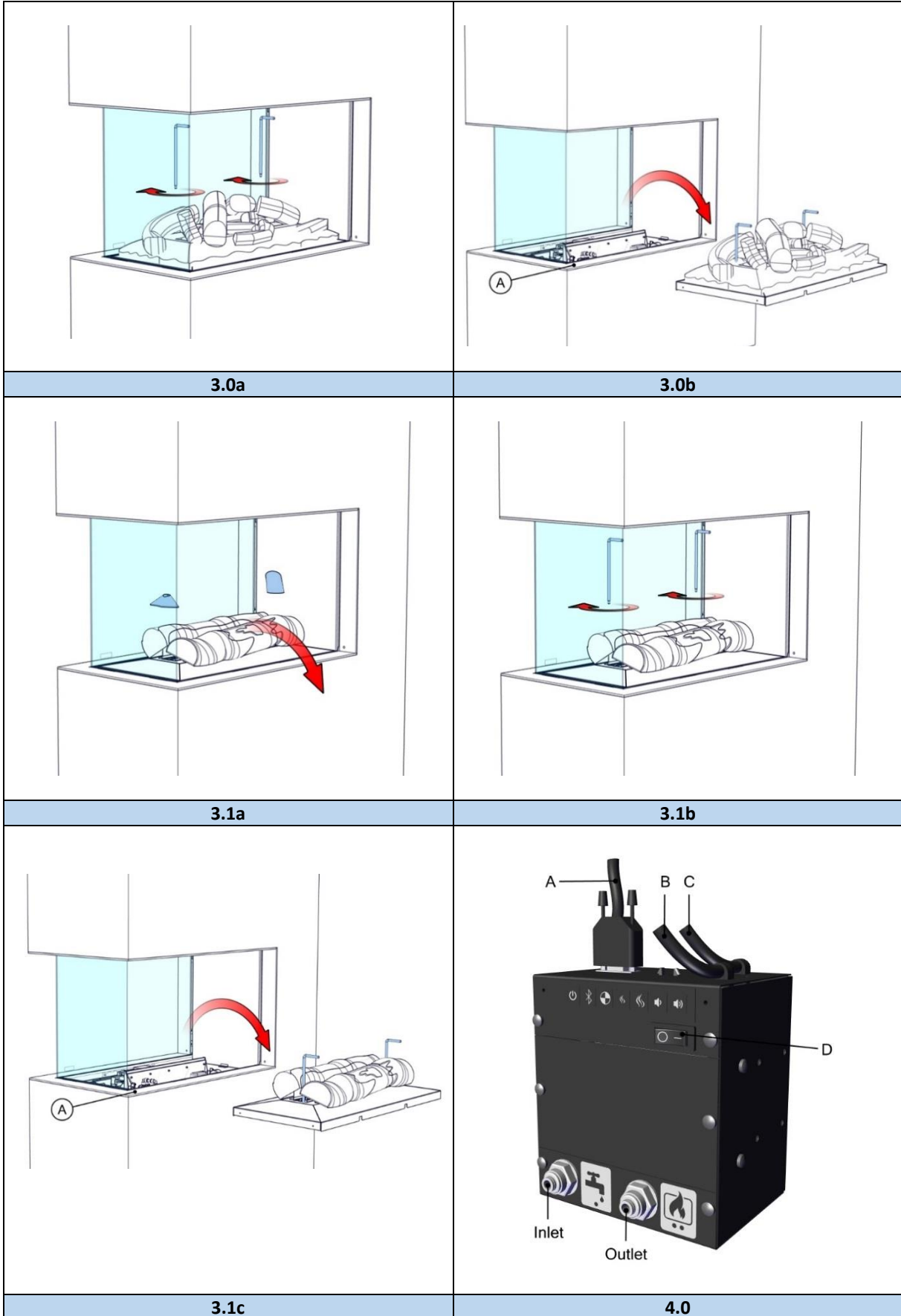

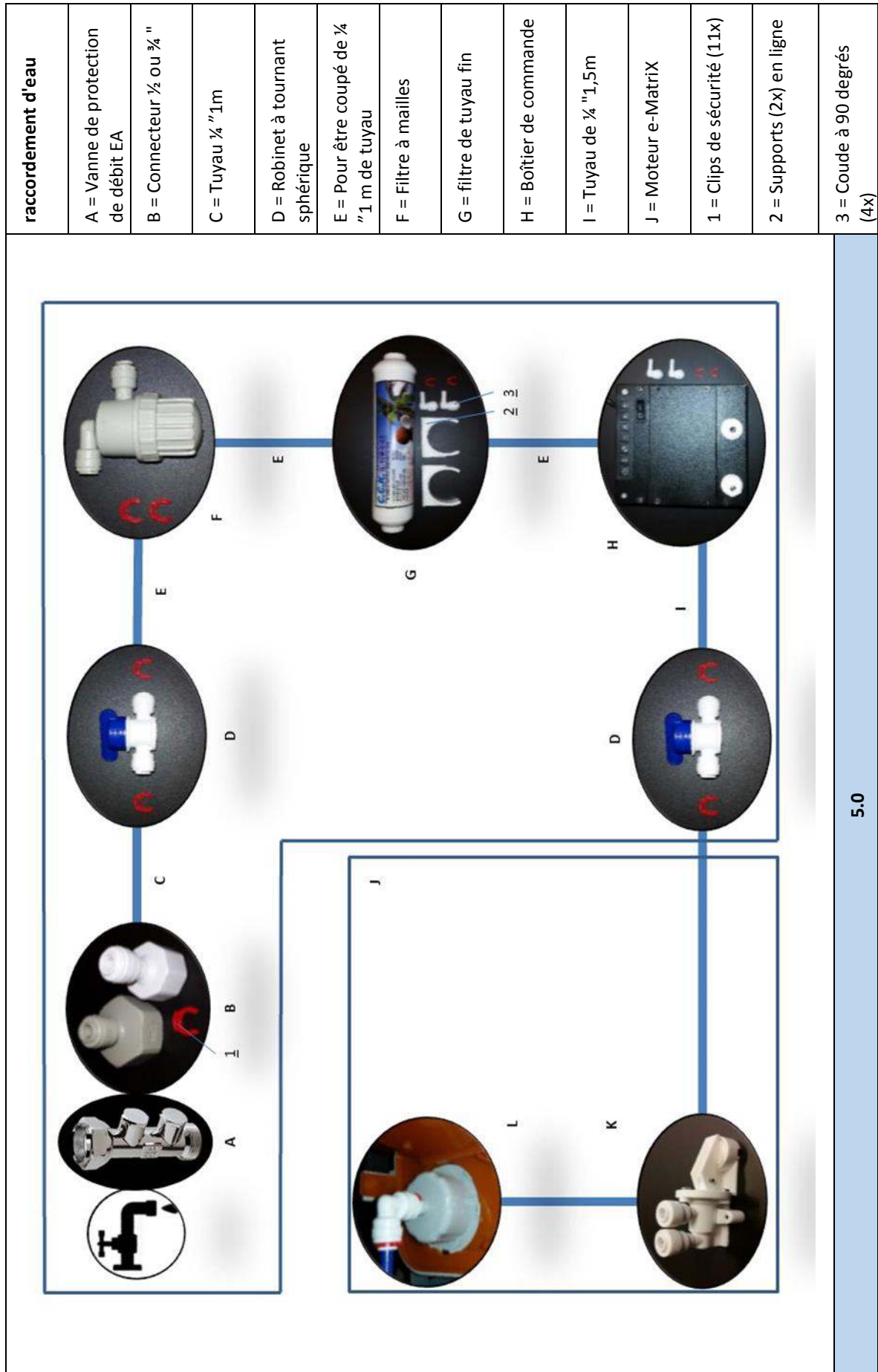

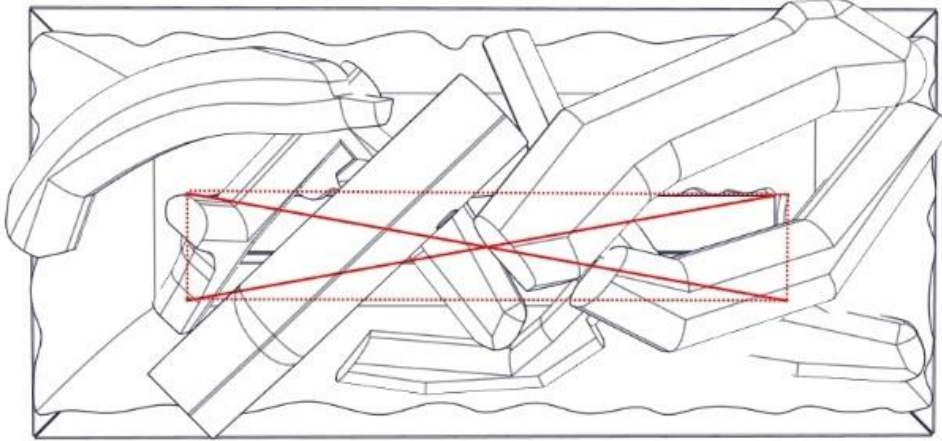

6.0

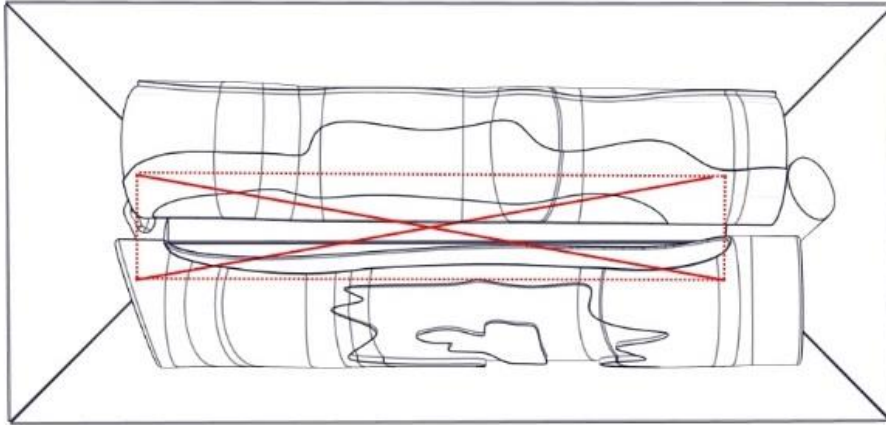

6.1



<p>7.0</p>	<p>7.1</p>
<p>7.2</p>	<p>7.3</p>
<p>7.4</p>	<p>7.5</p>
<p>7.6</p>	<p>8.0</p>



1 Cher utilisateur

Félicitations pour votre achat d'un feu Faber! Un produit de qualité à partir duquel vous allez ressentir chaleur et atmosphère pendant de nombreuses années. Nous vous recommandons de lire attentivement ce manuel avant d'utiliser le foyer. En cas de problème malgré notre contrôle de qualité strict, vous pouvez toujours contacter votre revendeur ou Glen Dimplex Benelux B.V.

Pour toute réclamation au titre de la garantie, il est essentiel que vous enregistriez d'abord votre foyer. Durant cette inscription, vous trouverez toutes les informations concernant notre garantie.

➤ Attention!

Vous trouverez les détails de votre foyer dans le manuel d'utilisation.

Vous pouvez enregistrer votre feu sur: www.faber-fires.com

Glen Dimplex Benelux B.V.

Adresse : Saturnus 8
NL-8448 CC
Heerenveen

Téléphone: +31 (0)513 656 500

Email: contact@faberfires.com

Info: www.faberfires.com

1.1 Introduction

Faites installer l'incendie par un installateur qualifié conformément aux réglementations sur la sécurité de l'eau et de l'électricité. Lisez ce manuel d'installation correctement.

Lorsque les instructions d'installation ne sont pas claires, les réglementations nationales / locales doivent être respectées.

1.2 Vérifier

- Vérifiez que le foyer n'est pas endommagé pendant le transport et signalez-le immédiatement à votre fournisseur.
- Vérifiez si toutes les pièces ci-dessous sont incluses:
 - Boîte de contrôle
 - Télécommande (piles incluses)
 - Matériel de décoration
 - Ventouses (2x)
 - Poignées pour enlever le lit de combustible
 - Porte de service
 - Transducteurs de rechange (2x) et éponge.

1.3 CE Declaration

Nous déclarons par la présente que l'appareil de chauffage Faber publié par Glen Dimplex Benelux BV est conforme à la norme européenne de sécurité EN60335-2-30 et à la norme européenne de compatibilité électromagnétique (CEM) EN55014, EN60555-2 et EN60555-3, qui couvrent l'essentiel exigences des directives CEE 2014/35/UE et 2014/30/UE.

Product: electric fire Opti-myst

Modèle: e-Matrix heat 800/500 RD (LL)

e-Matrix heat 800/500 ST (LL)

Cette déclaration deviendra nulle et non avenue dès que l'unité sera modifiée de quelque manière que ce soit sans l'autorisation écrite de Glen Dimplex Benelux B.V.

2 Consignes de sécurité

- Ne pas utiliser à l'extérieur
- Ne pas utiliser à proximité immédiate d'un bain, d'une douche ou d'une piscine.
- Ne pas utiliser sur les tapis à poils longs ni sur les tapis à poils courts.
- N'utilisez pas l'appareil sans la vitre en place.
- Ne placez pas l'appareil juste en dessous d'une prise de courant fixe ou d'un boîtier de connexion.
- Le feu doit être installé conformément à ce manuel.

3 Conditions d'installation

3.1 Alimentation en eau

- Installez une connexion d'eau avec une connexion à filetage externe $\frac{1}{2}$ » ou $\frac{3}{4}$ », placée dans un endroit accessible.
- Installez une vanne de protection de débit AE, non fournie avec l'appareil.
- La pression de l'eau sur l'appareil doit être comprise entre 0,5 et 8 bar. Si nécessaire, utilisez un détendeur.

3.2 Connexion électrique

Branchement électrique 230VAC / 50Hz relié à la terre et placé dans un endroit accessible.

4 Instructions de préparation et d'installation

4.1 Préparer le feu

- Assurez-vous que tous les articles d'emballage sont retirés.



- Retirez la vis de transport à l'avant, voir fig. 1,0.
- Retirez la vitre frontale et rangez-la dans un endroit sûr, voir le chapitre 5.
- Retirez le carburant et rangez-le dans un endroit sûr, voir le chapitre 6.

4.2 Placer le feu

➤ Attention!

- L'appareil doit toujours être installé contre un mur.
- L'installation d'un faux sein de cheminée est obligatoire.
- Pour un bon fonctionnement du feu, assurez-vous toujours que le feu est nivelé.

Position au sol

Placez le feu dans la position correcte et fixez-le au mur, voir fig. 1.1a ou la fig. 1.1b.

4.3 Installation et finition

e-MatriX-RD (fig. 1.0)

Avec bande de protection "A"

Construisez la fausse cheminée ou le plateau contre le support de distance B.

Sans bande de protection «A»

Enlevez le support de distance "B" autour. Construisez la fausse cheminée ou le plateau contre l'appareil.

e-MatriX-ST (fig. 1.2)

Avec bande de protection "A"

Construisez la fausse cheminée ou le plateau contre l'appareil.

Sans bande de protection «B»

- Enlevez les bandes de protection "A", voir fig. 1.2.
- Construisez la fausse cheminée ou le plateau contre l'appareil.

4.4 Boîtier de commande (voir fig. 4.0)

➤ Attention!

Fixez le boîtier de commande à un endroit accessible derrière la porte de service, voir desins cotés 12.3 et 12.4.

Connexion électrique

- Utilisez le câble de rallonge fourni pour connecter le boîtier de commande au moteur, voir fig. 4.0-B.

- Dirigez le câble CC, à l'intérieur du moteur, vers le boîtier de commande et connectez-le, voir fig. 4.0-A:
 - Max. longueur du câble du centre du feu à gauche 1,5m.
 - Max. longueur de câble du centre du feu à droite 1,0m.
- Branchez le cordon d'alimentation fourni, voir fig. 4.0-C.

Si vous le souhaitez, une extension de 2m est disponible! (La longueur du câble existant sera rallongée de 2 m, numéro d'article 20901478).

Connexion d'eau

Cet appareil est équipé des protections suivantes (anti-débordement):

- Vanne électromécanique dans le boîtier de commande qui est contrôlée par des capteurs dans le réservoir d'eau.
- Vanne d'absorption dans le moteur qui se déclenche lorsque le carter d'eau présente un trop-plein inattendu, voir fig. 5,0-K.

- Connectez toutes les pièces conformément au diagramme de flux, voir fig. 5.0.
- Placez les filtres à eau dans un endroit accessible et alignés correctement, les deux filtres étant marqués «sens de l'écoulement».

➤ Attention!

Effectuez un test de performance, voir le chapitre 8 et vérifiez que tous les raccords ne présentent pas de fuites d'eau avant de placer le lit de combustible et le verre frontal.

4.5 Structure intégrée

- La construction ne doit pas reposer sur le feu.
- Respectez une distance minimale de 10 mm entre le cadre intégré et le faux conduit de cheminée lors de l'utilisation de matériaux combustibles, voir fig. 1.3.
- Tenez compte d'une distance minimale de 2 mm due à l'expansion du foyer, voir fig. 1.3.
- Tenez compte de l'épaisseur de toute couche de finition!

Ventilation

- L'e-MatriX nécessite un espace libre minimum de 50 mm au-dessus du feu.
- Le e-MatriX nécessite une ventilation minimale de 210 cm² sous le feu.



5 Enlever le verre

5.1 Vitre frontale e-Matrix-RD

Vitre frontale (voir fig. 1.1a, service de ce côté).

- Faites pivoter les deux serre-verres dans le sens des aiguilles d'une montre. Voir la fig. 2.0a et 2.0b.
- Placez les ventouses et retirez le verre. Voir la fig. 2.0c.

Pour remplacer le verre, répétez les étapes dans l'ordre inverse.

Deuxième verre devant

Pour le nettoyage seulement, il n'est pas nécessaire de retirer ce verre.

- Enlevez les deux ressorts en verre en haut. Voir la fig. 2.2a.
- Placez les ventouses et retirez le verre. Voir la fig. 2.2b.

Pour remplacer le verre, répétez les étapes dans l'ordre inverse.

5.2 Vitre frontale e-Matrix ST

Vitre frontale (voir fig. 1.1b, service de ce côté)

- Retirez la bande de protection. Voir la fig. 2.3a, 2.3b et 2.3c.
- Faites tourner la pince à verre dans le sens des aiguilles d'une montre. Voir la fig. 2.3d et 2.3e.
- Placez les ventouses et retirez le verre. Voir la fig. 2.3f.

Pour remplacer le verre, répétez les étapes dans l'ordre inverse.

Deuxième verre devant

Pour le nettoyage seulement, il n'est pas nécessaire de retirer ce verre.

- Retirez la bande de protection. Voir la fig. 2.4a, 2.4b et 2.4c.
- Enlevez les deux ressorts en verre en haut. Voir la fig. 2.4d.
- Placez les ventouses et retirez le verre. Voir la fig. 2.4e.

Pour remplacer le verre, répétez les étapes dans l'ordre inverse.

5.3 Vitre latérale (uniquement) e-Matrix RD

Pour le nettoyage seulement, il n'est pas nécessaire de retirer ce verre.

- Placez les ventouses et retirez le verre. Voir la fig. 2.1.

Pour remplacer le verre, répétez les étapes dans l'ordre inverse.

6 Retirer le lit de combustible

➤ **Attention!**

- Ne soulevez jamais le lit de combustible sans utiliser les poignées fournies, fig. 3.0a.
- Conservez ces poignées pour une utilisation futur.

e-Matrix RD,ST

- Retirez la vitre frontale, voir chapitre 5.
- Couvrir / enlever le cadre pour éviter les égratignures, voir "A" fig. 3.0b.
- Visser les poignées dans le lit de combustible, voir fig. 3.0a.
- Soulevez le lit de combustible avec précaution, débranchez la prise et rangez-le dans un endroit sûr, voir fig. 3.0b.

Pour remplacer le lit de combustible, répétez les étapes dans l'ordre inverse.

e-Matrix RD,ST (LL)

- Retirez la vitre frontale, voir chapitre 5.
- Couvrir / enlever le cadre pour éviter les égratignures, voir "A" fig. 3.1c.
- Commencez par retirer les deux petites bûches, voir fig. 3.1a, avant de tourner les poignées dans le lit de combustible, voir fig. 3.1b.
- Soulevez le lit de combustible avec précaution, débranchez la prise et rangez-le dans un endroit sûr, voir fig. 3.1c.

Pour remplacer le lit de combustible, répétez les étapes dans l'ordre inverse.

7 Mise en place du matériel de décoration

➤ **Attention!**

- Conservez le matériel de décoration à l'écart des enfants, des animaux domestiques et des personnes à capacité physique ou mentale réduite.
- Ne placez pas de matériel de décoration dans la zone centrale, voir fig. 6.0 ou fig. 6.1.

Les cendres et copeaux artificiels fournis peuvent être utilisés pour personnaliser votre feu!



8 Test de performance

- Premier remplissage d'eau, voir le chapitre 4 du manuel d'utilisation.
- Vérifiez toutes les connexions pour les fuites d'eau.
- Vérifiez si le ventilateur d'extraction est en marche.
- Vérifiez si le ventilateur de chauffage est en marche.
- Vérifiez si la télécommande fonctionne à la distance souhaitée (max. 8 m)
- Remplacez le lit de combustible, voir le chapitre 6.
- Remplacez la vitre avant, voir le chapitre 5.
- Effectuer une dernière vérification fonctionnelle.

9 Entretien

9.1 Fréquence de entretien

- Nettoyer le réservoir d'eau, le filtre à air et remplacer les transducteurs.
Un usage commercial:
 - tous les trois mois.Usage domestique:
 - une fois par an.
- Nettoyage du filtre en maille et remplacement du filtre de tuyau fin
Un usage commercial:
 - une fois par an.Usage domestique:
 - tous les deux ans.

➤ Attention!

L'intervalle d'entretien dépend de la qualité de l'eau et / ou des heures de fonctionnement et peut donc différer de celui mentionné ci-dessus.

Nettoyage du puisard d'eau

➤ Attention!

- Appuyez toujours sur l'interrupteur principal du boîtier de commande en position «OFF» (0) (voir fig. 4.0-D) et débranchez l'alimentation électrique.
 - N'utilisez jamais de nettoyeurs abrasifs.
- 1 Retirez la vitre frontale, voir chapitre 5.
 - 2 Retirez le lit de combustible, voir le chapitre 6.
 - 3 Débranchez le "bouchon de remplissage" en le tournant dans le sens des aiguilles d'une montre, voir fig. 7,0
 - 4 Débranchez les deux câbles du transducteur, voir fig. 7.1.
 - 5 Détachez le clip des deux côtés et retirez la buse, voir fig. 7.2 et 7.3.

- 6 Sans renverser d'eau, soulevez doucement le puisard et videz-le, voir fig. 7.4.
- 7 Les transducteurs sont fixés dans le carter d'eau à l'aide de clips en plastique. Poussez doucement les clips vers l'arrière et retirez les transducteurs, voir fig. 7.5.
- 8 Mettez une petite quantité de liquide vaisselle dans le puisard d'eau et utilisez une brosse douce pour nettoyer le puisard. Nettoyez également les transducteurs, y compris les disques situés sous les cônes. Retirez le cône en le tournant dans le sens des aiguilles d'une montre, voir fig. 7,6.
- 9 Une fois nettoyé, rincez soigneusement le carter d'eau avec de l'eau propre pour éliminer toute trace de liquide vaisselle.
- 10 Nettoyez la buse (voir fig. 7.3) avec une brosse douce et rincez abondamment à l'eau.

Inversez les étapes ci-dessus pour remonter.

Nettoyage du filtre à air

11. Faites glisser doucement le filtre à air hors de son support en plastique, voir fig. 7,0.
12. Rincez doucement avec de l'eau dans l'évier et séchez avec une serviette en tissu avant de retourner.
13. Reposer le filtre à air.
14. Placez le lit de combustible, voir le chapitre 6.
15. Placez la vitre frontale, voir section 5.



Remplacement des transducteurs

➤ **Attention!**

Appuyez toujours sur l'interrupteur principal du boîtier de commande en position «OFF» (0) (voir fig. 4.0-D) et débranchez l'alimentation électrique.

1. Suivez les 7 premières étapes de la section «Nettoyage du puisard d'eau» du chapitre 9.1 pour accéder aux transducteurs.
2. Placez les nouveaux capteurs et répétez les étapes ci-dessus dans l'ordre inverse. (Veuillez noter que les câbles du transducteur ne bloqueront pas l'ouverture des cônes).

Nettoyage filtre maille

- 1 Fermer l'alimentation en eau.
- 2 Fermer les vannes à bille.
- 3 Dévissez la base et nettoyez le filtre à l'intérieur.

10 Données techniques

		230 V	240 V
	Chaleur maximale	2050 W	2250 W
	Chaleur minimale	1150 W	1350 W
	Flamme seulement	245 W	260 W
	En mode veille	5 W	5 W
	Piles à distance	(2x) 1,5 AA V	
	Consommation d'eau	0,15 L/h	
	Pression d'eau d'entrée	0,5-8 Bar	
	Connexion d'eau	½ or ¾ Inch	

Remplacement du filtre en ligne

- 1 Fermer l'alimentation en eau.
- 2 Fermer les vannes à bille.
- 3 Remplacez le filtre en ligne. Remplacez le filtre. Notez la marque de sens d'écoulement sur le filtre!

9.2 Réinitialisation de la vanne d'absorption

Lorsque la vanne d'absorption est activée, l'éponge doit être remplacée (fig. 1.3K). La soupape d'absorption est située à l'avant droite, au bas du moteur.

6. Retirez l'éponge activée.
7. Réparez la cause des fuites d'eau et éliminez toute eau au fond du moteur.
8. Placez la nouvelle éponge et ouvrez la valve d'absorption en appuyant sur la pince blanche.

11 Télécommande de dépannage et de codes d'erreur

Code	Symptôme	Cause	Actes
	L'effet de flamme ne commencera pas.	Pas d'alimentation. faible niveau d'eau Les transducteurs ne sont pas connectés correctement	Vérifiez si l'alimentation est correctement branchée à la prise murale et l'interrupteur principal du boîtier de commande en position «ON» (1). Voir «Premier remplissage en eau», chapitre 4 du manuel d'utilisation. Vérifiez que le ou les connecteurs sont insérés correctement, voir fig. 7.1.
51	e-Matrix ne démarre ni ne cesse de fonctionner et les voyants clignotent en permanence deux fois.	Niveau d'eau bas. La valve d'absorption est activée	Voir «Premier remplissage en eau», chapitre 4. Mettez l'interrupteur principal du boîtier de commande en position «OFF» (0), voir fig. 4.0-D. Vérifiez toutes les connexions en cas de fuite d'eau et remettez le commutateur d'alimentation en position "ON". Voir section 9.2.
56	e-Matrix ne fonctionnera pas, les voyants clignoteront en permanence quatre fois.	Le temps de remplissage de l'eau est trop long.	Mettez l'interrupteur principal du boîtier de commande en position «OFF» (0), voir fig. 4.0-D. Vérifiez toutes les connexions sur les fuites d'eau. Fermez les vannes à bille et vérifiez le filtre à mailles en dévissant la base de celui-ci pour vous assurer qu'il n'est pas obstrué par de la saleté et des débris. Ouvrez à nouveau les vannes à boisseau sphérique et remettez l'interrupteur secteur en position «ON».
	L'effet de flamme est trop faible sur le réglage le plus élevé.	Les transducteurs et / ou le filtre à air sont sales.	Voir le chapitre 9.
	L'effet de flamme est trop élevé et il y a trop de fumée.	Le ventilateur d'extraction ne fonctionne plus.	Vérifiez si le ventilateur, monté en haut à droite dans le feu, fonctionne.
	La télécommande ne fonctionne pas.	Piles faibles. La télécommande n'est pas jumelée au récepteur. La distance de tir est trop loin.	Placez de nouvelles piles, voir le chapitre 5 du manuel d'utilisation. Associez la télécommande au récepteur, voir le chapitre 5 du manuel d'utilisation. Raccourcit la distance.
	Une grande quantité de fumée apparaît grise ou incolore.	Défaillance de la lampe.	Remplacez le circuit imprimé par des lampes.
57	e-Matrix ne fonctionnera pas, les voyants clignotent continuellement trois fois.	Fuite d'eau	Mettez l'interrupteur principal du boîtier de commande en position «OFF» (0), voir fig. 4.0-D. Vérifiez toutes les connexions en cas de fuite d'eau et remettez le commutateur d'alimentation en position "ON".
58	e-Matrix ne fonctionnera pas, les voyants clignotent en continu toutes les huit secondes.	Niveau d'eau trop élevé.	Mettez l'interrupteur principal du boîtier de commande en position «OFF» (0), voir fig. 4.0-D et appelez la maintenance.

12 Dessins cotés

12.1 e-Matrix heat 800/500 RD (LL)

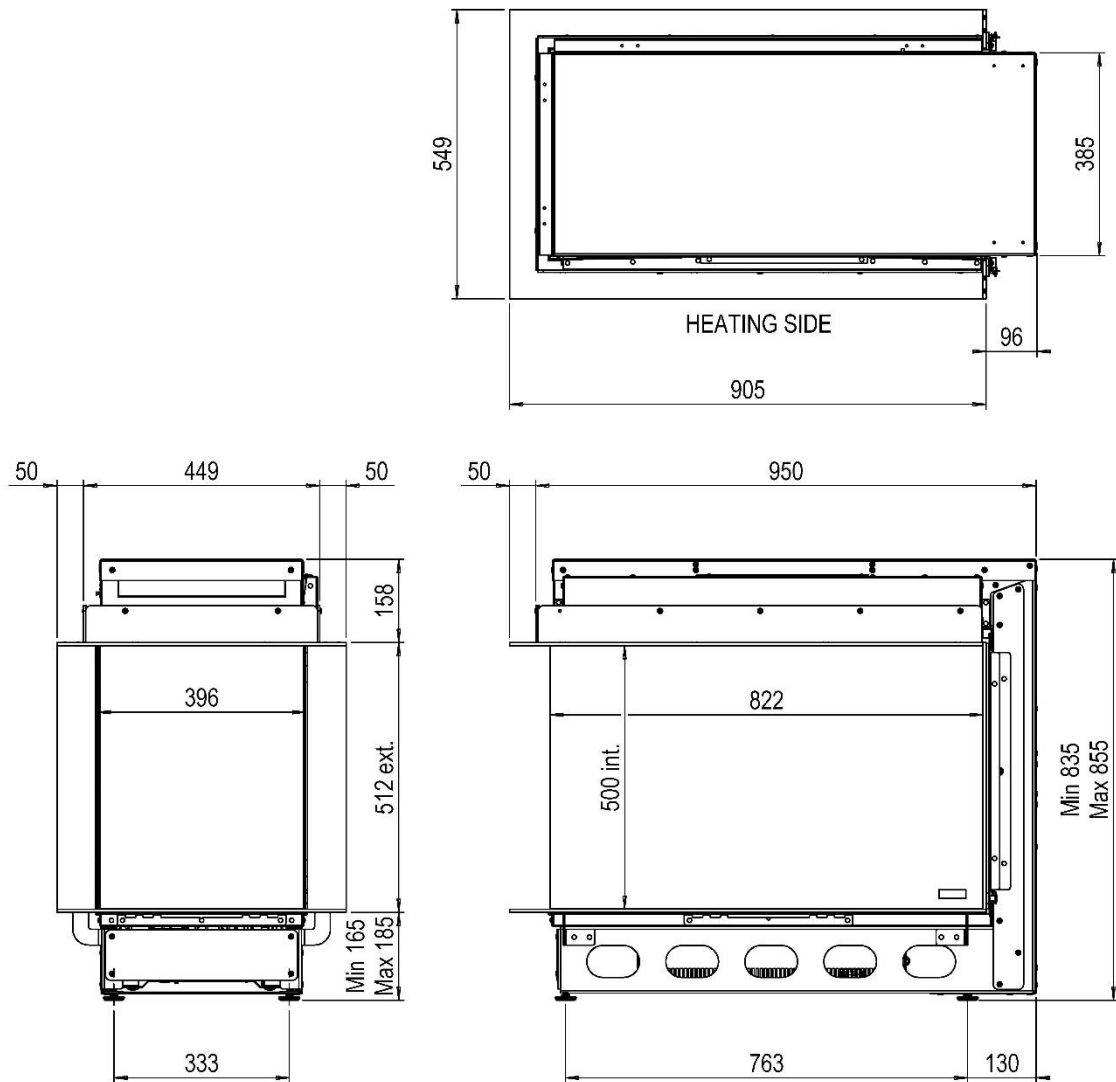



12.2 e-Matrix heat 800/500 ST (LL)

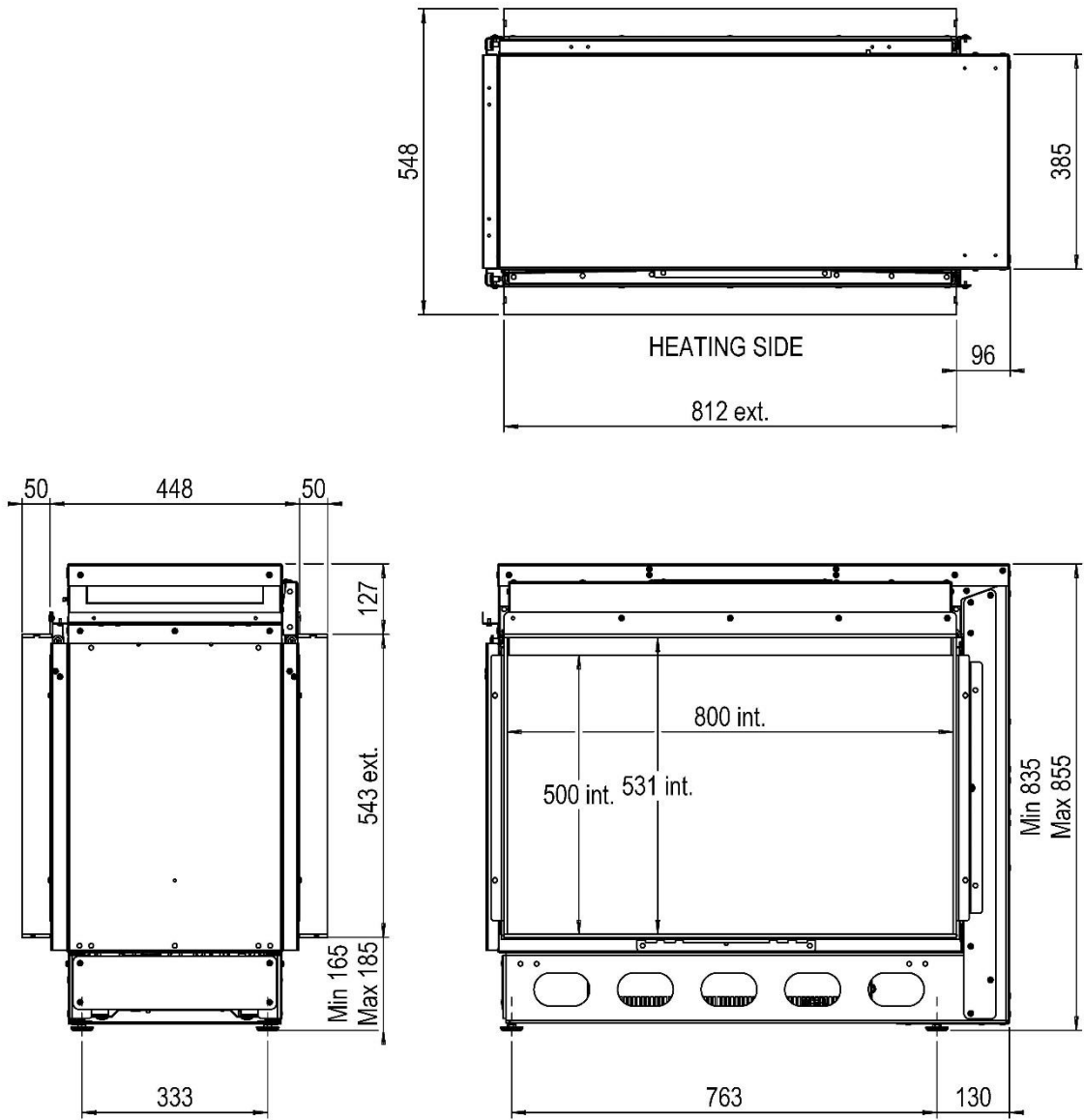

12.3 Boîtier de commande

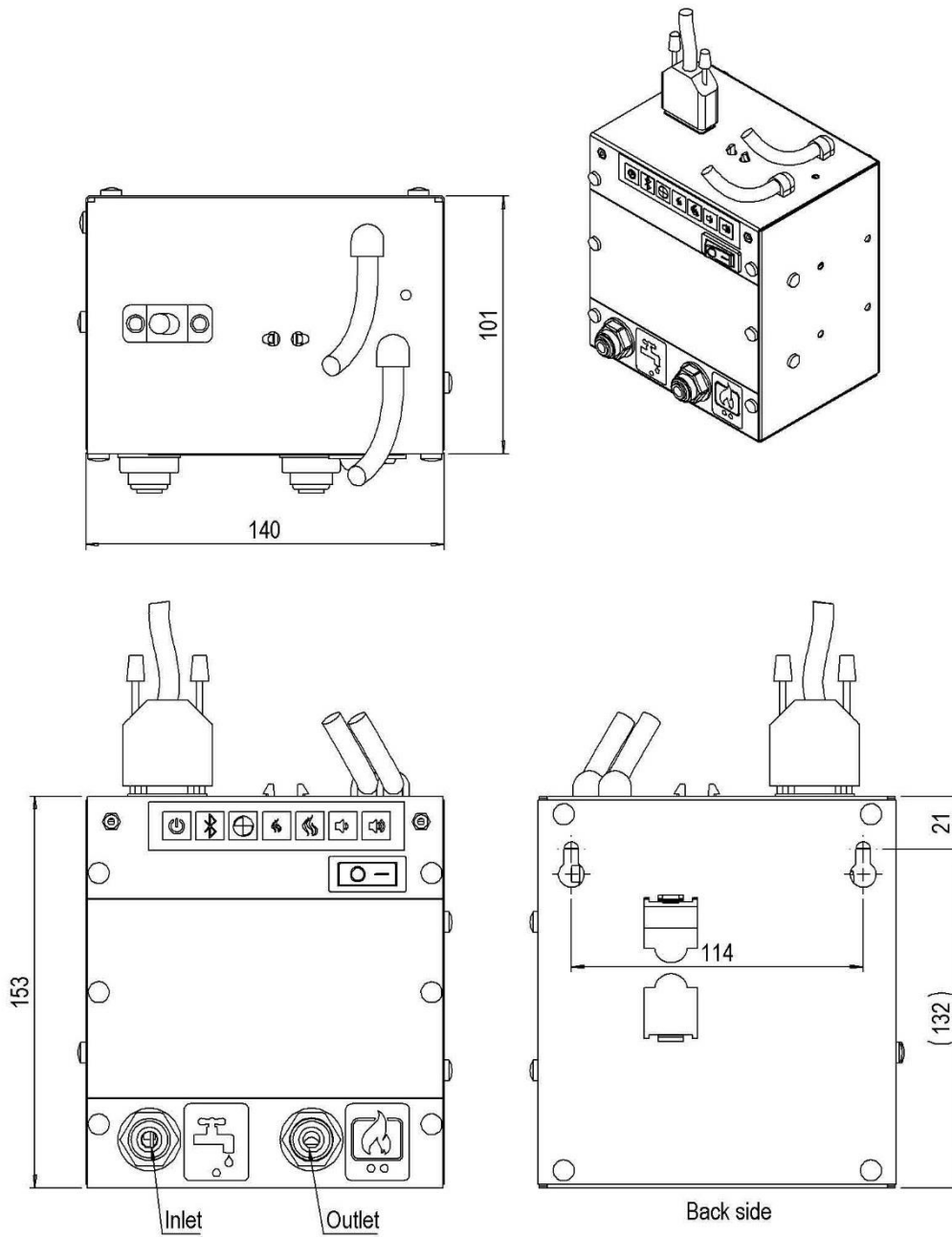

12.4 Porte d'accès à distance (numéro de l'article A9299463)

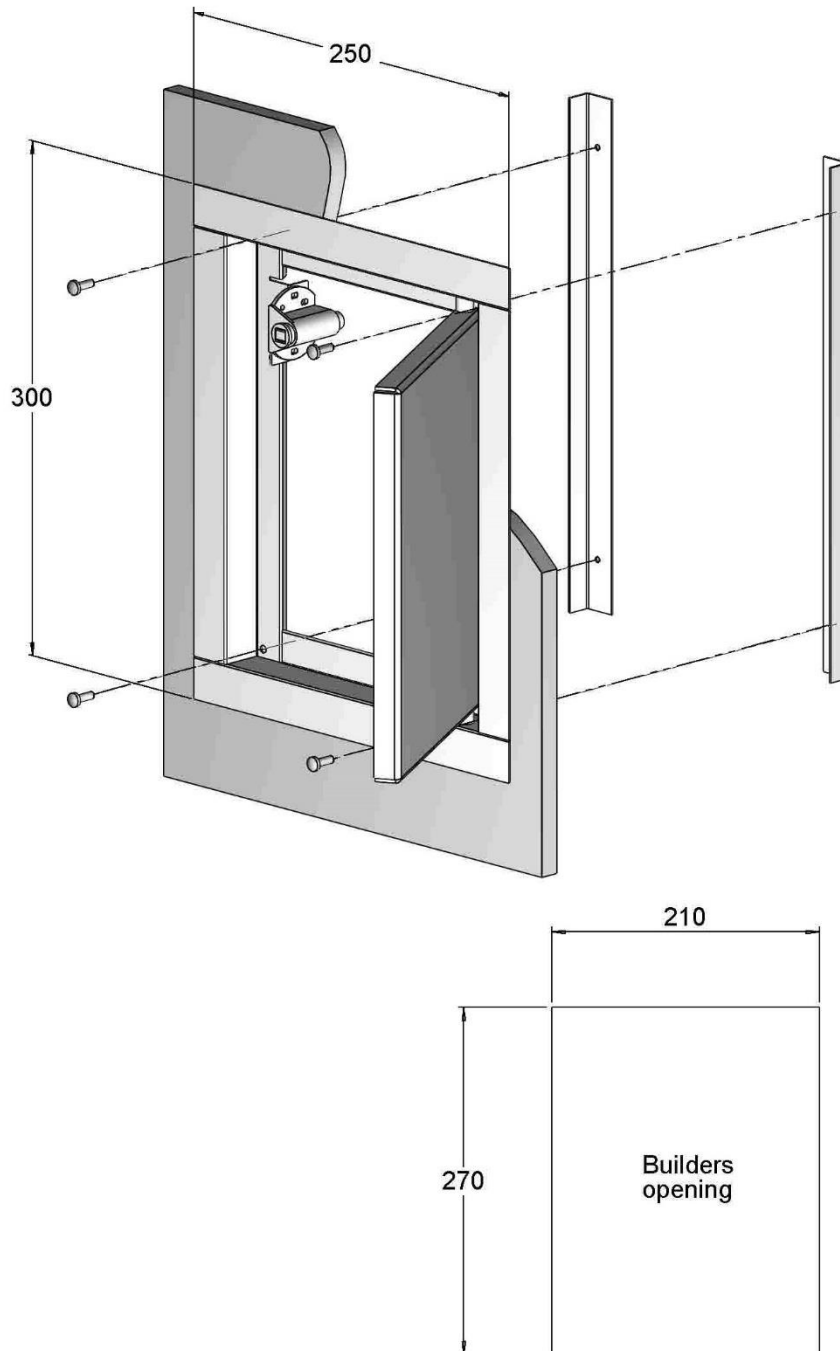



www.faberfires.com

Saturnus 8

Postbus 219

contact@faberfires.com

NL 8448 CC Heerenveen

NL 8440 AE Heerenveen